



I nostri carri
per le vostre merci



carrimerci.it



I nostri carri
per le vostre merci

Per i vostri trasporti

TELEFONI UTILI

COMPARTIMENTO	Consulenti clientela servizio merci a carro e treni completi	COMPARTIMENTO	Consulenti clientela servizio merci a carro e treni completi
ANCONA	22646	PALERMO	281269
BARI	210476	REGGIO CALABRIA	26998
BOLOGNA	239702 int. 4	ROMA	479480
FIRENZE	216788	TORINO	546056
GENOVA	254905	TRIESTE	61076
MILANO	873745	VENEZIA	716330
NAPOLI	224252	VERONA	25095
		CAGLIARI	62654

I consulenti della clientela sono a Vostra disposizione

Indice

Premessa	Pag.	5	Carro coperto serie Ghks	Pag.	24-25
<i>Parte I</i>			» » » Gs	»	26-27
<i>I carri messi a disposizione</i>			» » » Gbhs	»	28-29
<i>degli utenti italiani</i>			» » » Gabs	»	30-31
1. Consistenza e tipologia del parco FS	»	7	» » » Hehs	»	32-33
2. Marcatura uniforme dei carri	»	8	» » » Hfhs-v	»	34-35
3. Caratteristiche e quantità dei carri FS	»	9	» » » Hbchs	»	36-37
3.1 Carri Serie G	»	9	» » » Habis	»	38-39
3.2 » » H	»	10	Carro refrigerante serie lbes	»	40-41
3.3 » » I	»	10	» » » lbehqrs	»	42-43
3.4 » » E	»	11	Carro alte sponde serie E	»	44-45
3.5 » » T	»	11	» » » » Eaos	»	46-47
3.6 » » K	»	12	» » » » Edm	»	48-49
3.7 » » R	»	12	» » » » Ed	»	50-51
3.8 » » L	»	12	Carro a tetto apribile serie Ts	»	52-53
3.9 » » S	»	12	» » » » » Taes	»	54-55
3.10 » » U	»	13	Carro pianale ad assi di tipo corrente serie Ks	»	56-57
4. Carri di proprietà privata	»	13	Carro pianale ad assi di tipo corrente serie Kps	»	58-59
5. Carri di proprietà di altre Ferrovie	»	14	Carro pianale a carrelli di tipo corrente serie Rmms	»	60-61
6. Carri Europ	»	14	Carro pianale a carrelli di tipo corrente serie Rgs	»	62-63
<i>Parte II</i>			Carro pianale a carrelli di tipo corrente serie Rgmms	»	64-65
<i>Richiesta, fornitura, noleggio, carico e scarico dei carri</i>			Carro pianale ad assi di tipo speciale serie Lc	»	66-67
1. Richiesta dei carri	»	15	Carro pianale a carrelli di tipo speciale serie Sekqs	»	68-69
2. Fornitura dei carri	»	16	Carro pianale a carrelli di tipo speciale serie Sgs	»	70-71
3. Noleggio dei carri	»	16	Carro a piano ribassato serie Uai	»	72-73
4. Fornitura carri esteri	»	17	» » » » » Uaai	»	74-75
5. Carico e scarico	»	17	» » » » » Uaai	»	76-77
5.1 Come effettuare il carico	»	17	Carro per trasporto granaglie serie Udgs	»	78-79
5.2 Termini per il carico e lo scarico	»	19			
6. Servizio di trasporto carri a domicilio con carrelli stradali	»	19			
Fotografie e schemi dei principali carri	»	21			
Carro coperto serie Ghms	»	22-23			

PREMESSA

Scopo della presente pubblicazione è quello di illustrare il servizio di trasporto delle merci a carro per ferrovia, accompagnando idealmente l'utente attraverso le varie fasi che caratterizzano l'espletamento di tale servizio, con particolare riferimento alle modalità richieste per l'assegnazione dei carri, alle operazioni relative al carico e allo scarico nonché ai tipi di veicoli che possono essere forniti dalla Ferrovia per soddisfare, al meglio, le sue esigenze.

L'optimum, dal punto di vista del vettore, sarebbe quello di utilizzare pochi tipi di carri che si adattino a tutti i tipi di trasporto. Tuttavia, data la vasta gamma di merci che costituiscono le materie prime, i prodotti semilavorati e i beni ordinari di consumo, non riesce sempre possibile realizzare tale felice condizione; sorge, pertanto, la necessità di disporre di un parco più complesso atto a soddisfare le sempre crescenti esigenze della clientela, in relazione alla continua evoluzione del mercato.

Ciò comporta necessariamente una specializzazione dei mezzi che vengono ideati e realizzati al fine di assicurare il migliore stivaggio dei prodotti, il loro rapido inoltro, la loro conservazione durante il viaggio ecc.

Attualmente le Ferrovie sono in grado di mettere a disposizione dei propri clienti una vasta gamma di mezzi, diversi per tipi e portata (carri coperti, scoperti, pianali, refrigeranti, a tetto apribile, a pareti scorrevoli, per trasporto di "grandi containers" ecc.).

A fianco di tale parco, ne esiste un altro di proprietà privata destinato a soddisfare particolari esigenze della clientela (carri serbatoio, per prodotti pulverulenti, per trasporto di automobili, ecc.).

PARTE I
I carri merci messi
a disposizione
degli utenti italiani

1. Consistenza e tipologia del parco F.S.

Attualmente il parco merci di proprietà delle F.S. è costituito da circa 116.000 carri di cui circa 100.000 sono normalmente atti al servizio.

Una prima grande divisione dei carri, concepita in modo da tener conto delle esigenze delle differenti merci da trasportare, è la seguente:

- carri coperti
- carri refrigeranti
- carri ad alte sponde
- carri pianali
- carri serbatoio
- carri a tetto apribile.

Alcune categorie, oltre ai carri di tipo corrente, comprendono anche un certo numero di carri di tipo speciale, adatti cioè a traffici particolari.

Altra importante distinzione è quella che tiene conto del numero degli assi dei veicoli, per cui vi sono "carri ad assi" e "carri a carrelli" (in genere a quattro assi). Questi ultimi, attualmente, rappresentano solo il 16% circa del totale del parco, ma sono destinati ad aumentare sensibilmente, considerato che nei nuovi programmi di rinnovamento e potenziamento dell'Azienda F.S. viene riservato sempre più spazio alla costruzione di tale tipo di veicolo, le cui caratteristiche consentono un aumento della portata e della velocità e rendono possibile il conseguimento di una maggiore mobilità del parco, con evidente vantaggio anche per la clientela.

Al punto 3. del presente opuscolo si trovano le caratteristiche di dettaglio relative ai principali tipi di carri attualmente in servizio.

2. Marcatura uniforme dei carri

In base ad accordi internazionali, la maggior parte delle Reti ferroviarie europee, tra cui le F.S., ha adottato la marcatura uniforme dei carri. In base a tale marcatura i vari tipi di veicoli sono contraddistinti da una sigla letterale e da una sequenza di numeri di servizio. La marcatura uniforme, per quanto riguarda la parte letterale, è obbligatoria solo per le ferrovie italiane, francesi, belghe, olandesi, lussemburghesi, danesi, germaniche (Rep. Federale), svizzere ed austriache, mentre quella della parte numerica è obbligatoria per tutte le ferrovie europee. La marcatura letterale è congegnata in modo tale che ad ogni grande serie di carri (coperti, alte sponde, pianali, ecc.), di tipo corrente o di tipo speciale, corrisponde una lettera maiuscola, detta lettera di serie.

Oltre la lettera di serie, nella marcatura letterale possono figurare anche alcune lettere-indici, minuscole, che stanno ad indicare la presenza di requisiti particolari o la mancanza di requisiti previsti in via normale per i carri della serie.

La marcatura numerica è composta di quattro elementi secondo il seguente raggruppamento di codici e cifre:



a: indica il regime di scambio del carro in servizio internazionale e l'eventuale attitudine a circolare su ferrovie a differente scartamento;

b: contraddistingue l'Amministrazione proprietaria o, per i carri privati, l'Amministrazione immatricolante;

c: indica il numero di servizio vero e proprio:

— con le prime quattro cifre, la serie di appartenenza del carro (in ogni serie sono raggruppati i carri aventi analoghe caratteristiche di esercizio);

— con le altre tre cifre, la progressione numerica nell'ambito di ogni serie;

d: è una cifra di autocontrollo, che consente alle macchine meccanografiche il controllo automatico dell'esattezza della marcatura numerica.

Pertanto dalla sigla letterale e dal numero di servizio di un carro marcato uniformemente possono essere agevolmente identificati, oltre il regime di scambio o l'Amministrazione proprietaria o immatricolante, le principali caratteristiche d'esercizio del veicolo.

3. Caratteristiche e quantità dei carri F.S.

Si illustrano qui di seguito, secondo le lettere di serie previste dalla marcatura uniforme, le caratteristiche dei vari veicoli che, normalmente, vengono impiegati per le diverse specie di trasporti.

TIPO DEI VEICOLI	Lettera di serie	1ª cifra del numero di servizio	Quantità (*) (circa)
Carri coperti di tipo corrente	G	1	44.000
Carri coperti di tipo speciale	H	2	4.000
Carri refrigeranti	I	8	6.800
Carri alte sponde di tipo corrente	E	5	36.000
Carri a tetto apribile	T	5	1.100
Carri pianali ad assi di tipo corrente	K	3	6.300
Carri pianali a carrelli di tipo corrente	R	3	11.000
Carri pianali ad assi di tipo speciale	L	4	100
Carri pianali a carrelli di tipo speciale	S	4	1.800
Altri carri	U	7(**)-9	1.725

(*) Consistenza a tutto il 1.1.1979

(**) A partire dal 1.1.1980, per la marcatura dei soli carri serbatoio (1ª cifra del numero di servizio 7) è prevista la graduale sostituzione della lettera di serie U con la lettera di serie Z

3.1 Carri serie G

Come quelli della serie H, servono per trasporto delle merci per le quali il "Repertorio delle merci" e la "Nomenclatura e classificazione delle cose" prevedono l'impiego di carro coperto. A questa serie appartengono numerose specie di carri, tra cui:

— **Ghms**, con una capacità di 43 mc., muniti, come tutti quelli che portano la lettera indice

"h", di aperture di aereazione anche a livello del pavimento e, quindi, particolarmente idonei al trasporto delle derrate deperibili.

- **Gs**, tipo standard, con una capacità di 63 mc., provvisti di aperture di aereazione di grande superficie complessiva che li rendono atti al trasporto della maggior parte di derrate.
- **Gbhs**, con una capacità di 90 mc., con aperture di aereazione anche a livello del pavimento e, quindi, particolarmente atti al trasporto delle derrate deperibili.
- **Gabs**, di grande capacità (137 mc.), a carrelli, con quattro ampie porte (m. 4 x 2,15) scorrevoli laterali a due ante, particolarmente atti al trasporto di merci voluminose e di peso notevole, anche di tipo palettizzabile.

Questi carri, generalmente, sono idonei a circolare a velocità fino a 120 Km/h in servizio interno e a 100 Km/h in servizio internazionale (lettera indice "S").

3.2 Carri serie H

Sono carri coperti di tipo speciale. A questa serie appartengono, tra gli altri, i seguenti carri:

- **Hehs**, attrezzati con un secondo piano di carico ribaltabile, specializzati per il trasporto di merci soggette a danneggiarsi per schiacciamento.
- **Hfhs-v Hcfhs-v**, da 66 mc. a 69 mc., atti al trasporto di tutte le merci da carro coperto, comprese le derrate deperibili, muniti di aperture d'aereazione sia a livello del pavimento che sulle pareti laterali (la lettera indice "f" indica che sono atti a circolare in Gran Bretagna, mentre la lettera indice "c" significa che sono muniti di porte di testa).
- **Hbchs** da 90 mc. di capacità e con porte di testa.
- **Habis**, di grande capacità (mc. 125), con pareti scorrevoli, particolarmente atti al trasporto di merci palettizzate.

3.3. Carri serie I

Servono per trasporti che richiedono il mantenimento di una determinata temperatura lungo il viaggio.

Appartengono a questa serie i carri refrigeranti, muniti di pareti coibentate e di casse per il contenimento del ghiaccio; quelli recanti la lettera indice "c" sono anche provvisti di ganci per il trasporto di carni fresche o congelate e quelli con lettera indice "e" sono muniti di impianto di elettroventilazione che provoca, durante la corsa, la circolazione forzata dell'aria tra le casse a ghiaccio e l'interno del carro, attivando la refrigerazione della merce.

In determinate stazioni provviste di apposite prese di corrente, tale impianto può essere usato anche a carro fermo, per la prerrefrigerazione sia del veicolo, sia della merce.

Tra questi carri si citano:

- **lms**, di costruzione non recente, con una capacità di 30 mc. circa;
- **lbes**, di tipo standard, con capacità di 46 mc., superficie utile per il carico di almeno mq. 22, muniti di 2 ghiacciaie a pareti fisse di grande capacità e quattro elettroventilatori.
- **lbfhgrs**, anch'essi di tipo standard, ma a sagoma inglese.

3.4. Carri serie E

Appartengono a questa serie i carri normalmente adibiti al trasporto delle merci da carro scoperto, tra cui:

- **E**, ad assi, provvisti di porte laterali normali e pareti di testa oscillanti, atte all'eventuale scarico a gravità. Di tipo standard, hanno una capacità di mc. 36.
- **Eaos Eas**, a carrelli, con capacità di mc. 71 i primi e di mc. 69,35 i secondi e lunghezza utile di m. 12,80, atti al trasporto di merci anche voluminose e pesanti (gli Eas sono ribaltabili di testa).

Di questa serie fanno parte anche i carri idonei allo scarico automatico per gravità (lettera indice "d") e cioè quelli muniti di pavimento a schiena d'asino e di botole per lo scarico, nonché quelli a tramoggia tipo Talbot, tra cui:

- **Edm**, da 34 mc., per trasporto di minerali a basso peso specifico, e da 19 mc, per trasporto di minerali ad elevato peso specifico, con 4 paratoie che ne permettono lo scarico totale sia da un lato che dall'altro.
- **Ed**, di grande capacità, per il trasporto di coke e di scorie di alto forno, con 4 botole e comando di manovra che consente lo scarico laterale su entrambi i lati del binario, in fossa o su nastro trasportatore.

3.5 Carri serie T

Questi carri sono a tetto apribile e permettono, quindi, il carico e lo scarico diretto delle merci anche dall'alto. Fanno parte di questa serie i carri:

- **Ts**, con tetto a serranda avvolgibile tipo "Cimt-Forest", per il trasporto di colli voluminosi e relativamente pesanti, prevalentemente caricabili dall'alto mediante gru e richiedenti particolare protezione dalle intemperie.

- **Taes**, con dispositivo per il sollevamento del tetto e sua rotazione, che unisce i vantaggi del carro scoperto con la possibilità di carico dall'alto dei colli voluminosi e pesanti, e del carro chiuso ed aereato per il trasporto di derrate deperibili.

3.6. Carri serie K

Unitamente agli altri carri pianali della serie R, L ed S, tali carri trovano una estesa utilizzazione, che va dal trasporto delle merci del settore siderurgico, a quello del legname, delle automobili e dei containers.

- A questa serie appartengono, tra gli altri, i carri pianali a due assi di tipo corrente:
- **Ks**, di tipo standard, con piano di carico lungo m. 12,50, muniti di stanti e sponde laterali e di testa, idonei al regime di velocità "S".
 - **Kps**, privi di sponde (lettera indice "p") e attrezzati con 6 stanti su ciascun lato

3.7 Carri serie R

Sono pianali a carrelli di tipo corrente e, tra essi, si distinguono i carri:

- **Rs**, di tipo standard, con piano di carico lungo m. 18,50, muniti di stanti.
- **Rmms**, di tipo standard, con piano di carico più corto (m. 12,64), ma con possibilità di carichi più elevati, provvisti di sponde di testa e di 6 stanti su ciascun lato.
- **Rgs** (la lettera indice "g" sta ad indicare la presenza di dispositivi per il trasporto di "grandi containers"), di notevole lunghezza (m. 19,900 fra i respingenti), muniti di sponde di testa e 8 stanti ribaltabili per lato.
- **Rgmms**, con sponde di testa e anch'essi con dispositivi per il fissaggio di "grandi containers".

3.8 Carri serie L

Sono pianali ad assi di tipo speciale; tra essi si citano i carri:

- **Lc**, coppie di carri a bilico, adatti al trasporto di oggetti di grande lunghezza.

3.9 Carri serie S

Sono pianali a carrelli di tipo speciale; di tale serie fanno parte i carri:

- **Sc**, muniti di trave a bilico e di barre di trazione smontabili.

- **Salp**, a sei assi.
- **Saac**, costituiti da carrelli di un carro a piano ribassato, utilizzabili anche senza il relativo telaio.
- **Sekqs**, a due piani, per trasporto auto.
- **Sgs**, dotati di appositi dispositivi di bloccaggio, che li rendono particolarmente atti al trasporto dei "grandi containers".

3.10 Carri serie U

Appartengono a questa serie tutti i veicoli che non trovano collocazione nelle serie avanti citate. Un primo importante gruppo è costituito dai carri contraddistinti dalla lettera indice "i", che presentano un piano di carico ribassato oppure costituito da longheroni muniti di traversine amovibili ribassate e che consentono di effettuare quei trasporti che per caratteristiche di ingombro o di peso non potrebbero essere caricati su carri normali.

La maggior parte di essi è a carrelli e ciò consente una maggiore lunghezza del piano ribassato o della culla; alcuni, poi, hanno più di quattro assi (fino a 14) e ciò permette un più elevato limite di carico, fino ad un massimo di circa 180 t.

Di questo gruppo si citano:

- i carri **Ui**, a due assi, con portata fino a 30 t. circa;
- i carri **Uai**, a quattro assi, con portata fino a 60 t. circa;
- i carri **Uaai**, a sei assi, con portata fino a 80 t. circa;
- i carri **Uaaai**, a otto assi, con portata fino a 125 t. circa;
- i carri **Uaaai**, a dodici assi, con portata fino a 150 t. circa;
- i carri **Uaaai**, a quattordici assi, con portata fino a 183 t. circa.

A questa serie appartengono anche i carri serbatoi per il trasporto di prodotti liquidi o specializzati per il trasporto di granaglie alla rinfusa.

Tra questi ultimi si citano i carri:

- **Udgs**, muniti di aperture sull'imperiale per il carico automatico dall'alto, di piani inclinati e botole sul pavimento per lo scarico a gravità.

4. Carri di proprietà privata

Per trasporti del tutto speciali che richiedono, cioè, mezzi di particolari dimensioni o strutture, viene provveduto in massima parte con carri di proprietà privata. Il privato imprenditore, cioè, si è sostituito all'Azienda ferroviaria nell'approntamento di tutta una gamma di carri speciali.

alla cui costruzione l'Azienda stessa non ha ritenuto opportuno provvedere direttamente. Trattasi di un parco di circa 15.000 veicoli, costituito, per la massima parte, di carri serbatoio per trasporti delle più svariate specie di liquidi e di prodotti pulverulenti, di carri tramoggia, di carri per trasporto automobili, ecc.

Detti carri sono immatricolati nel parco FS, hanno una speciale numerazione e portano scritte relative al nome e al domicilio del titolare, oltre a tutte le altre previste per i carri di proprietà FS.

La merce in essi caricata è soggetta al pagamento delle normali tasse di porto, salvo concessioni particolari accordate per determinati prodotti.

In questa categoria di carri sono da distinguere quelli utilizzati per trasporti in conto proprio e quelli che invece vengono noleggiati a terzi.

Questi ultimi vengono ceduti in uso esclusivo a chi ne faccia richiesta al titolare; la concessione viene regolata con comuni contratti di noleggio che prevedono, fra l'altro, la corresponsione di un canone, stabilito solitamente in relazione al tipo del carro ed alla durata del contratto.

Il parco privato di carri da noleggio ha assunto proporzioni di rilievo, ed è attualmente in grado di soddisfare un gran numero di richieste di carri speciali, atti al trasporto delle merci più svariate (petrolio, gas, vini, auto, pulverulenti, ecc.).

La maggior parte di questi veicoli sono anche atti a trasporti internazionali.

5. Carri di proprietà di altre Ferrovie

I carri delle varie Reti ferroviarie, italiane ed estere, possono essere utilizzati anche in servizio internazionale. Le norme che regolano tale utilizzazione sono contenute nel "Regolamento per il reciproco uso dei carri in servizio internazionale" (RIV).

I carri delle differenti Reti hanno, generalmente, caratteristiche simili od addirittura identiche (come è il caso di alcuni tipi di carri standard) a quelle dei carri FS.

6. Carri "Europ"

Fra l'Azienda FS ed alcune Reti estere, vige anche un accordo, denominato Convenzione Europ, per la formazione di un parco europeo costituito dai carri più in uso nel traffico merci ad assi e a carrelli (serie E, Gs, Ks, Gbs, Ed/Eds, Ts ed Rs), da utilizzare in comune.

Sono in corso accordi per estendere ad altri tipi di carri la gestione comunitaria. I carri Europ, anche se non FS, possono essere utilizzati come carri FS, qualunque sia la Rete ferroviaria cui appartengono.

PARTE II

Richiesta, fornitura, noleggio, carico e scarico dei carri

Si espongono qui di seguito brevemente le norme fondamentali, che regolano la richiesta, la fornitura, il noleggio, il carico e lo scarico dei carri.

Tuttavia per maggiori dettagli, si rinvia alle "Condizioni e Tariffe per il trasporto delle merci", Capitoli II e III, nonché punto 2 in Appendice (per il servizio di trasporto carri a domicilio con carrelli stradali).

1. Richiesta dei carri

Per ottenere l'assegnazione del carro occorrente, lo speditore deve presentare apposita richiesta alla stazione di partenza nei termini previsti dalle "Condizioni e Tariffe" (per i carri ordinari, prima delle ore 12 del giorno precedente a quello indicato per l'inizio del carico; per i carri di tipo speciale e per i carri atti a carichi eccezionali, rispettivamente 3 e 15 giorni prima).

Ovviamente, le richieste presentate non rispettando tali termini vengono ugualmente prese in considerazione; però in tal caso, esse sono accettate con riserva, ed acquistano piena validità, sia agli effetti della precedenza nell'assegnazione dei carri sia nei riguardi del diritto alla rinuncia in caso di tardata assegnazione, solamente dopo decorsi i suddetti termini.

Nella richiesta, che può essere fatta di persona o per lettera, e in certi casi anche mediante una semplice telefonata, deve essere specificato il tipo ed il peso delle cose da spedire e — se del caso — la capacità o superficie utile di carico e la quantità dei carri occorrenti, il giorno

di effettuazione del carico, la stazione destinataria ed, eventualmente, se l'inoltro dovrà essere effettuato con treni viaggiatori (o con treni merci ad essi equiparati).

Ogni richiesta di carri deve (salvo casi particolari autorizzati dal competente Ufficio Commerciale) essere accompagnata dal versamento di un deposito cauzionale, il cui importo varia a seconda del genere del trasporto o, in particolari periodi in cui l'Azienda F.S. lo ritenga opportuno, in base alla facoltà prevista dalle "Condizioni e Tariffe".

2. Fornitura dei carri

L'assegnazione dei carri ha luogo, in via normale, secondo l'ordine delle richieste; tuttavia l'Azienda FS ha facoltà di adottare criteri di precedenza per esigenze relative al pubblico interesse o concernente l'economia della propria gestione.

Il carro è posto a disposizione del cliente alla data indicata nella richiesta di carico. Se l'Azienda FS non è in grado di fornire il carro per tale giorno (o, nel caso che la richiesta sia stata accettata con riserva, per il giorno in cui essa ha assunto piena validità), il cliente può rinunciare alla fornitura e pretendere la restituzione del deposito cauzionale versato.

Nessun risarcimento è dovuto per i danni che derivassero dalla mancata o ritardata fornitura dei carri.

3. Noleggio dei carri

Il cliente, che intenda assicurarsi in ogni caso la fornitura di un carro e non voglia sottostare all'ordine delle precedenze, può chiedere che il carro, o i carri, gli vengano ceduti a noleggio per la durata di tempo che riterrà più opportuna; la cessione in noleggio avviene per più viaggi e di solito per periodi non inferiori a due mesi.

Queste cessioni che vengono accordate dalle FS, in relazione alla disponibilità dei carri richiesti, sono regolate dalle "Condizioni generali e Tariffe di noleggio di veicoli FS a terzi", che contemplano, fra l'altro, i canoni dovuti per i singoli tipi di carro. Nel canone è compreso anche il compenso per la manutenzione del carro che resta a cura ed a carico delle FS.

Il carro noleggiato, per quanto attiene alla circolazione ed alle tariffe, è assimilato, in linea generale, al carro privato; cioè esso rimane ad esclusiva disposizione del noleggiatario, il suo

trasporto a vuoto è gratuito, le merci con esso trasportate sono normalmente tassate in base alle "Condizioni e Tariffe".

Chiunque desideri in noleggio un carro deve farne richiesta, in carta da bollo, all'Ufficio Movimento competente, che all'uopo è in grado di fornire tutti i più ampi ragguagli per la conclusione del contratto relativo.

4. Fornitura carri esteri

Le FS possono assegnare ai clienti italiani carri esteri precedentemente giunti in Italia carichi oppure espressamente chiesti in sussidio alle rispettive Reti ferroviarie estere.

In alcuni casi particolari, l'Azienda FS può chiedere all'utente un parziale rimborso dei maggiori oneri da essa sostenuti per la fornitura eccezionale dei carri suddetti.

5. Carico e scarico dei carri

5.1 Come effettuare il carico

Il mittente deve assicurarsi, prima del carico, che il carro messo a sua disposizione sia idoneo per limite di carico, capacità e superficie alle cose da trasportare; diversamente egli può rifiutarlo.

I carri non devono essere caricati oltre i limiti della sagoma, né oltre il limite di carico determinato per ciascun carro in relazione alle sue caratteristiche costruttive, alla categoria delle linee che la spedizione deve percorrere, nonché al regime di velocità inerente al modo di inoltro del trasporto.

A tale riguardo, le linee ferroviarie sono state classificate in varie categorie (A, B₁, B₂, C₂, C₃ e C₄), in relazione al peso per asse e al peso per metro corrente ammessi.

In apposite tabelle, riportate sulle pareti laterali o sui lungheroni dei carri, è indicato il limite di carico massimo corrispondente a ciascuna categoria di linee e ad ogni regime di velocità — ordinario o "S" (100 Km/h) — conformemente all'esempio di cui alla fig. 1

	A	B	C
	00,0t	00,0t	00,0t
S	00,0t	00,0t	00,0t

Ovviamente il limite di carico da prendere in considerazione sarà il più basso fra quelli ammessi dalle singole linee sulle quali verrà inoltrato il trasporto. In alcuni tipi di carri sono anche indicati i valori massimi ammissibili per carichi concentrati, validi per le lunghezze corrispondenti, anch'esse indicate sui carri. Tali valori, sono riportati sotto il contrassegno — per i carichi uniformemente ripartiti direttamente sul pavimento del carro o su più di due appoggi trasversali, e sotto il contrassegno ▲▲ per quelli che gravano, in parti pressappoco uguali, su due appoggi trasversali (vedi fig. 2).

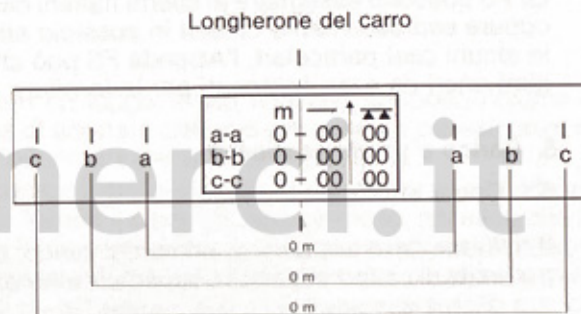

Le operazioni di carico e scarico devono essere eseguite nell'osservanza delle prescrizioni all'uopo stabilite dall'Azienda FS (vedi allegato 8 alle "Condizioni e Tariffe" e allegato II al RIV), affinché i trasporti possano essere inoltrati senza pregiudizio per la sicurezza dell'esercizio.

Le merci oggetto del trasporto devono, inoltre, essere assicurate e protette in modo da sopportare i normali rischi del viaggio.

A quest'ultimo proposito, giova ricordare l'utilità della palettizzazione delle merci, per la quale sono previste apposite agevolazioni di Tariffa (vedi allegato 2 Ter alle C.T.).

La palettizzazione dei carichi consente: un più razionale stivaggio delle merci, una riduzione delle avarie, un più sollecito svolgimento delle operazioni di carico e scarico, e, quindi, una sensibile economia del costo del trasporto.

Per determinati trasporti la cui natura richieda particolari accorgimenti per il carico, gli speditori possono rivolgersi agli agenti ferroviari preposti (binomi di carico), che forniscono ogni assistenza e danno consigli utili per un buon condizionamento del carico.

5.2 Termini per il carico e lo scarico

In partenza, il carico deve essere ultimato entro l'ora di chiusura dello scalo, nel caso in cui il carro sia stato fornito prima delle ore 12, oppure entro le ore 12 del giorno successivo, qualora il carro sia stato messo a disposizione dello speditore nelle ore pomeridiane. Nel caso in cui il carico non sia stato ultimato entro tali termini vengono applicate le tasse di sosta che variano secondo il tipo del carro utilizzato.

Il destinatario, il quale viene avvertito dell'arrivo della spedizione per mezzo di apposito avviso, provvede — anche tramite persona all'uopo delegata — allo svincolo delle cose che hanno formato oggetto della spedizione ed allo scarico dei carri. Questo deve essere effettuato entro le 24 ore, se l'avviso è consegnato a mano oppure dato mediante fonogramma o telegramma; entro 36 ore se l'avviso è inoltrato a mezzo posta.

In caso di ritardo nello scarico del carro, rispetto ai termini di cui sopra, vengono applicate le tasse di sosta, per il periodo eccedente tali termini, a decorrere dal momento in cui le cose si trovano a disposizione del destinatario.

Se quest'ultima operazione non potesse essere effettuata per fatto imputabile al destinatario, il carro si considera a sua disposizione con la sola emissione dell'avviso di arrivo.

Per le spedizioni effettuate a treno completo, in base ad accordi con il cliente, l'Azienda FS ha facoltà di accordare termini diversi da quelli avanti indicati.

È nell'interesse della stessa clientela adoperarsi per un sollecito carico e scarico dei carri, in modo da consentire alla Ferrovia, attraverso una più rapida rotazione dei veicoli, sia il vantaggio di una riduzione del ciclo di utilizzazione dei veicoli sia la tempestiva messa a disposizione del materiale vuoto.

6. Servizio di trasporto carri a domicilio con carrelli stradali

Per evitare il trasbordo delle merci nelle stazioni fra veicoli ferroviari e mezzi stradali e realizzare il cosiddetto servizio "da porta a porta" funziona in numerosi scali della Rete il servizio di presa e consegna a domicilio dei carri ferroviari. Esso viene espletato con appositi carrelli stradali che sono in grado di portare i veicoli in questione dalle stazioni ai magazzini dei clienti e viceversa.

La richiesta di tale servizio accessorio può essere fatta, per le merci in arrivo, non solo dal destinatario, ma anche dal mittente della spedizione, mediante semplice annotazione sulla lettera di vettura.

I corrispettivi dovuti sono fissati dall'Azienda FS in apposite tariffe che assicurano la parità di trattamento a tutti i clienti.

Grazie ai pregi che esso offre, il servizio di carrellamento è andato acquistando un'importanza sempre più vasta, specialmente nel campo dei trasporti che interessano l'industria.

Richiedete l'opuscolo illustrativo di tale servizio, contenente l'elenco aggiornato delle località servite e le Tariffe.

carrimerci.it

carrimerci.it

Le fotografie, gli schemi e i dati riportati nelle pagine seguenti si riferiscono ad alcuni tipi di carri che per quantità e caratteristiche sono più rappresentativi del parco FS

G

Coperti di tipo
corrente

Lunghezza compresi respingenti	m.	9,180	Limite di carico:
Lunghezza piano carico	m.	7,900	Regime ordinario A-B-C t. 21,5
Larghezza piano carico	m.	2,590	Regime S A-B-C t. 21,5
Superficie pavimento	mq.	20,4	
Capacità	mc.	43	
Porte laterali n.(h x l)		2(2,08 x 1,60)	
Passo	m.	6,100	
Altezza piano carico dal ferro	m.	1,250	
Tara media	t.	10,5	

carrimerci.it

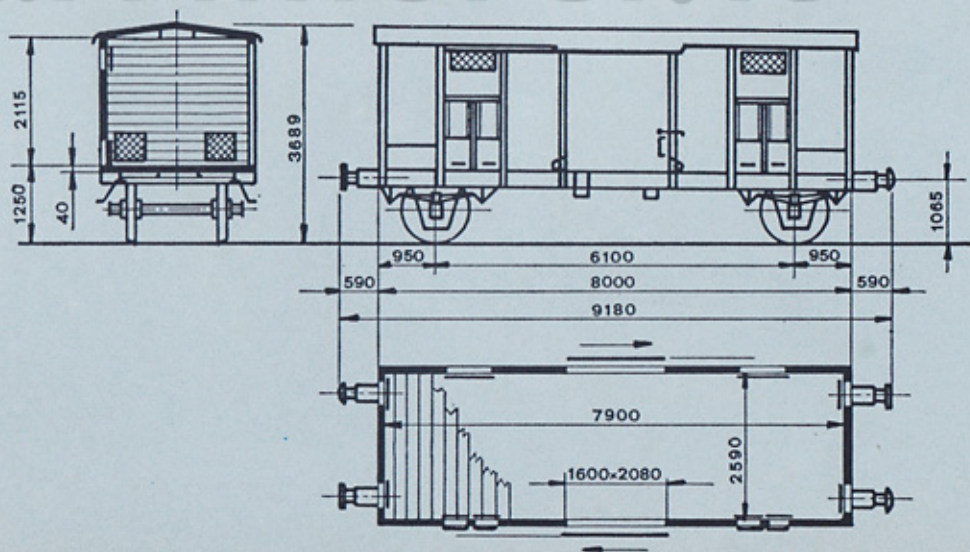

Note:

- a due assi
- n. 4 aperture in alto
- n. 12 aperture a livello pavimento che lo rendono idoneo anche al trasporto delle derrate deperibili.

Significato delle lettere-indici:

- h** - atto al trasporto delle derrate
- m** - di lunghezza inferiore a m. 9
- s** - atto a viaggiare a 100 Km/h

Ghms

Codice
Ripartizione **G5b**

carrimerci.it



G

Coperti di tipo
corrente

Lunghezza compresi respingenti	m. 11,580	Limite di carico:	
Lunghezza piano carico	m. 10,300	Regime ordinario	A-B-C t. 18,5
Larghezza piano carico	m. 2,590	Regime S	A-B-C t. 18,5
Superficie pavimento	mq. 26,5		
Capacità	mc. 55		
Porte laterali n.(h x l)	2(2,08 x 1,60)		
Passo	m. 8,500		
Altezza piano carico dal ferro	m. 1,245		
Tara media	t. 13,5		

carrimerci.it

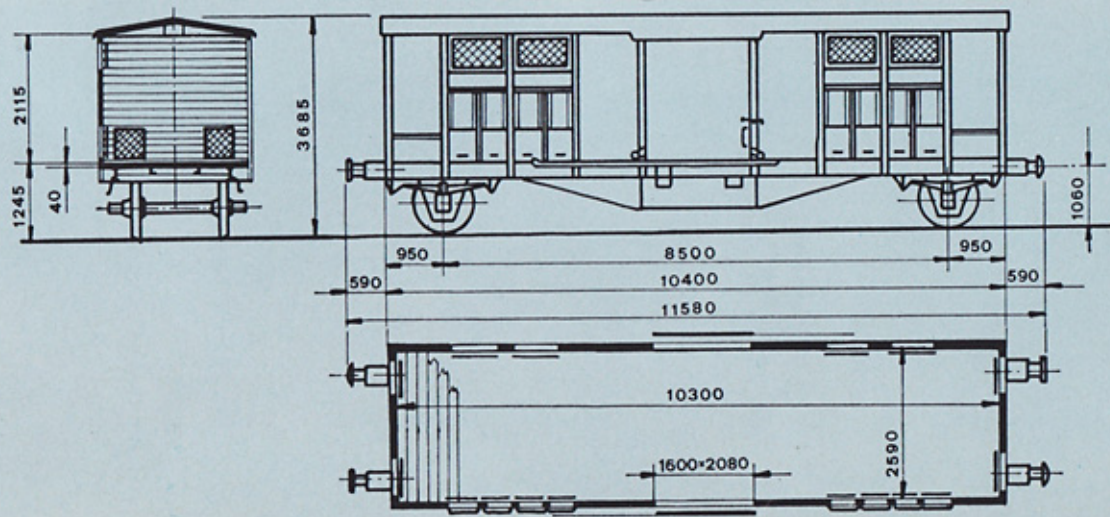

Note:

- a due assi
- n. 8 aperture in alto
- n. 20 aperture a livello pavimento che lo rendono idoneo anche al trasporto delle derrate deperibili.

Significato delle lettere-indici:

- h** - atto al trasporto delle derrate
- k** - con limite di carico inferiore a t. 20
- s** - atto a viaggiare a 100 Km/h

Ghks
Codice
Ripartizione **G2a**

carrimerci.it

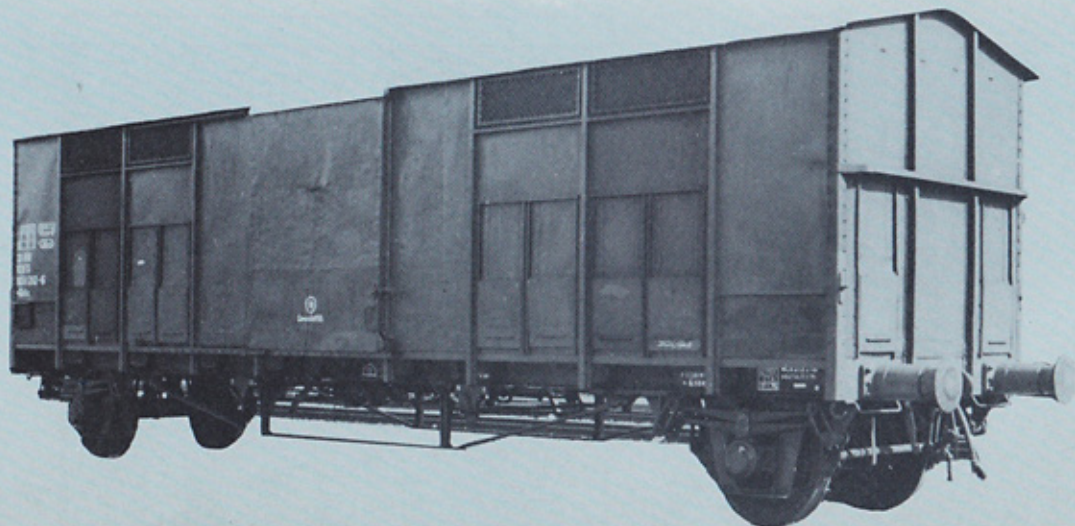

G

Coperti di tipo
corrente

Lunghezza compresi respingenti	m. 10,580	Limite di carico:	
Lunghezza piano carico	m. 9,260	Regime ordinario	A t. 20
Larghezza piano carico	m. 2,700	" "	B t. 24
Superficie pavimento	mq. 25	" "	C t. 28
Capacità	mc. 63	Regime S	A t. 20
Porte laterali n.(h x l)	2(2,00 x 2,00)	" "	B-C t. 24
Passo	m. 5,700		
Altezza piano carico dal ferro	m. 1,235		
Tara media	t. 12		

carrimerci.it

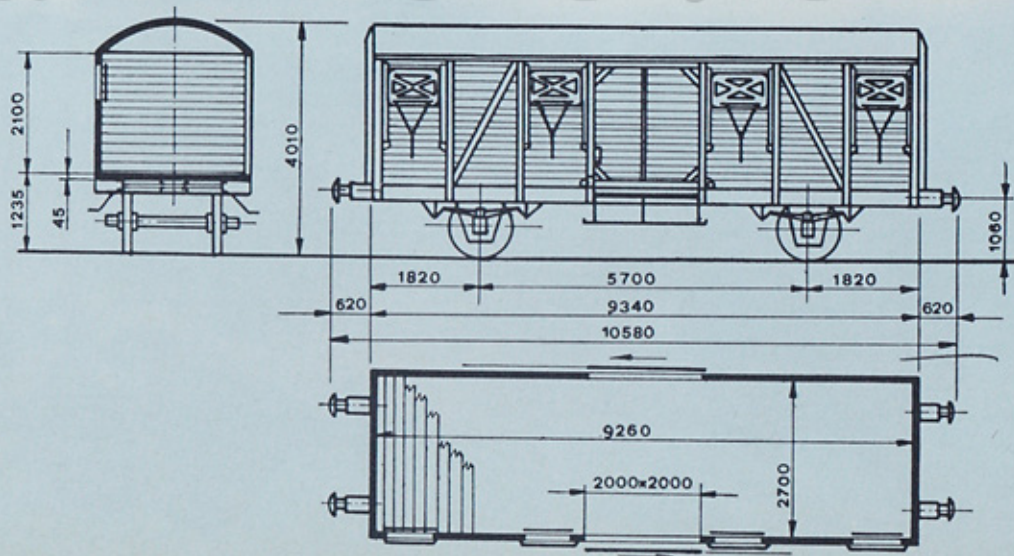

Note:

- a due assi
- n. 8 aperture di aereazione in alto munite di sportelli scorrevoli esterni.

Significato delle lettere-indici:
s - atto a viaggiare a 100 Km/h

Gs

Codice
Ripartizione **G3a**

carrimerci.it



G

Coperti di tipo
corrente

Lunghezza compresi respingenti	m. 14,020	Limite di carico:	
Lunghezza piano carico	m. 12,730	Regime ordinario	A t. 17,5
Larghezza piano carico	m. 2,620	» »	B t. 21,5
Superficie pavimento	mq. 33	» »	C t. 25,5
Capacità	mc. 90	Regime S	A t. 17,5
Porte laterali n.(h x l)	2(2,15 x 2,50)	» »	B-C t. 21,5
Passo	m. 8		
Altezza piano carico dal ferro	m. 1,235		
Tara media	t. 14,5		

carrimerci.it

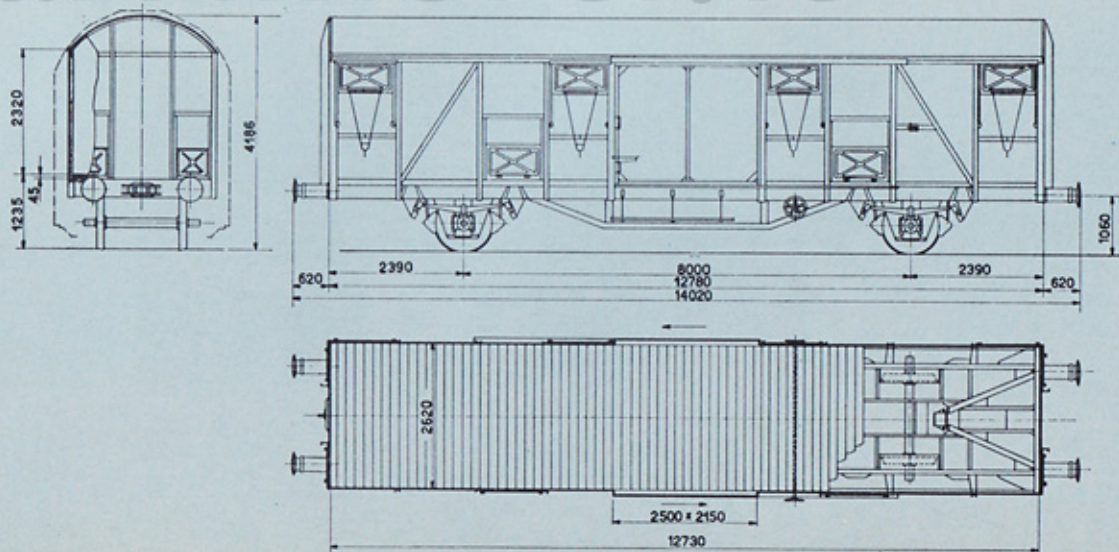

Note:

- a due assi
- n. 8 aperture di aereazione in alto munite di sportelli scorrevoli esterni
- n. 8 aperture a livello pavimento che lo rendono idoneo anche al trasporto delle derrate deperibili.

Significato delle lettere-indici:

- b** - capacità superiore a 70 mc
- h** - atto al trasporto delle derrate
- s** - atto a viaggiare a 100 Km/h

Gbhs
Codice
Ripartizione **G1a**

carrimerci.it



G

Coperti di tipo
corrente

Lunghezza compresi respingenti	m. 21,700	Limite di carico:		
Lunghezza piano carico	m. 20,400	Regime ordinario	A	t. 37
Larghezza piano carico	m. 2,590	" "	B	t. 45
Superficie pavimento	mq. 53	" "	C	t. 53
Capacità	mc. 137	Regime S	A	t. 37
Porte laterali n.(h x l)	4(2,15 x 4,00)	" "	B	t. 45
Passo	m. 16,660	" "	C	53
Altezza piano carico dal ferro	m. 1,190			
Tara media	t. 27			

carrimerci.it

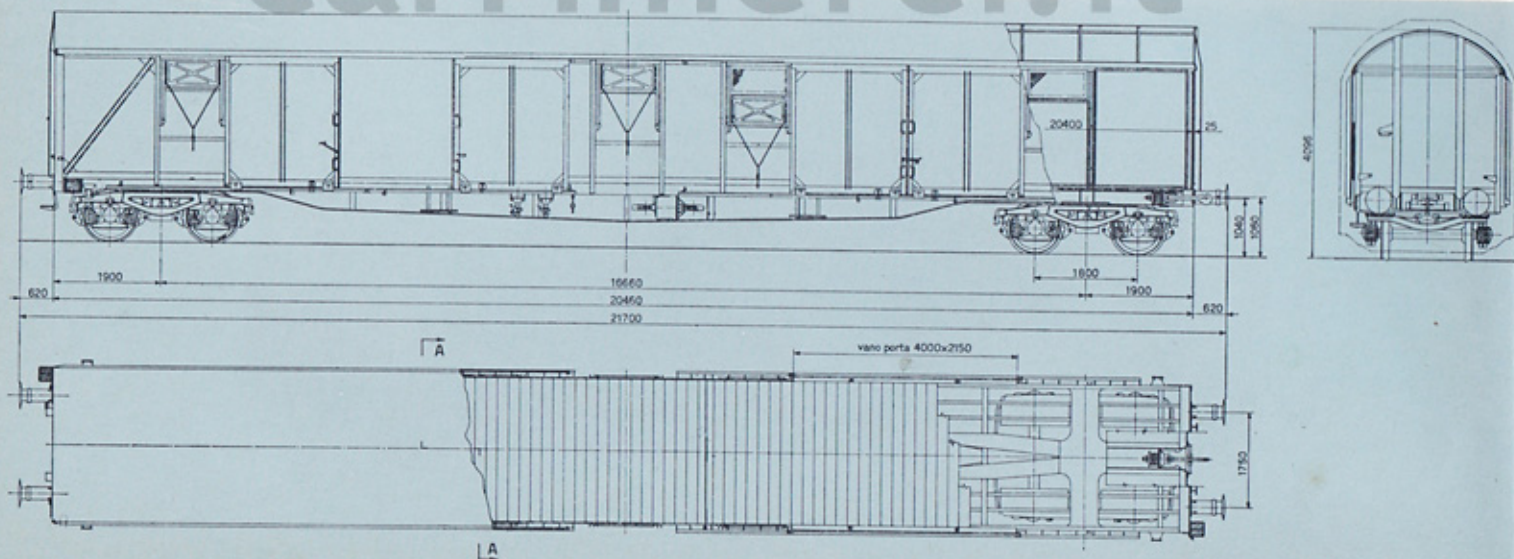

Note:

- n. 10 aperture di aereazione in alto munite di sportelli scorrevoli esterni.

Palette trasportabili

1.200 x 800 mm.	1.200 x 1.000 mm.
50	40

Significato delle lettere-indici:

- a** - a carrelli
- b** - lunghezza superiore a m. 18
- s** - atto a viaggiare a 100 Km/h

Gabs

Codice
Ripartizione **G20**

carrimerci.it

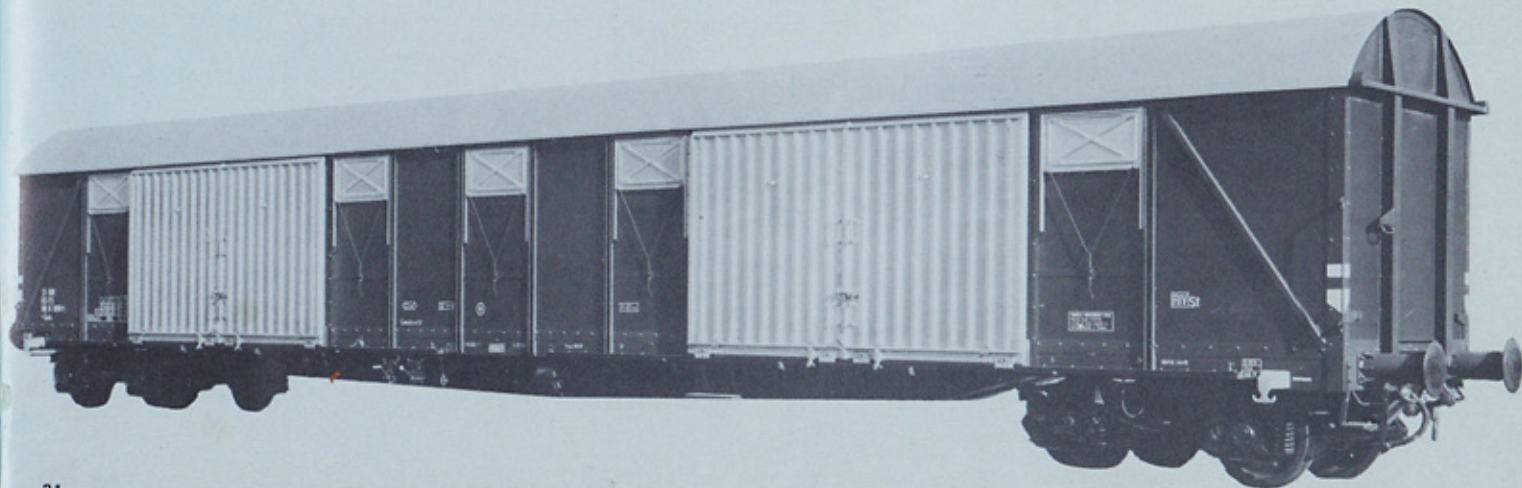

H

Coperti di tipo
speciale

Lunghezza compresi respingenti	m. 10,580	Limite di carico:	
Lunghezza utile interna	m. 9,260	Regime ordinario	A t. 19
Larghezza utile interna	m. 2,700	" "	B t. 23
Superficie piano inferiore	mq. 25	" "	C t. 27
Superficie piano superiore	mq. 19	Regime S	A t. 19
Capacità	mc. 60,5	" "	B-C t. 23
Porte laterali n.(h x l)	2(2,00 x 2,00)		
Passo	m. 5,700		
Altezza piano carico dal ferro	m. 1,235		
Tara media	t. 13		

carrimerci.it

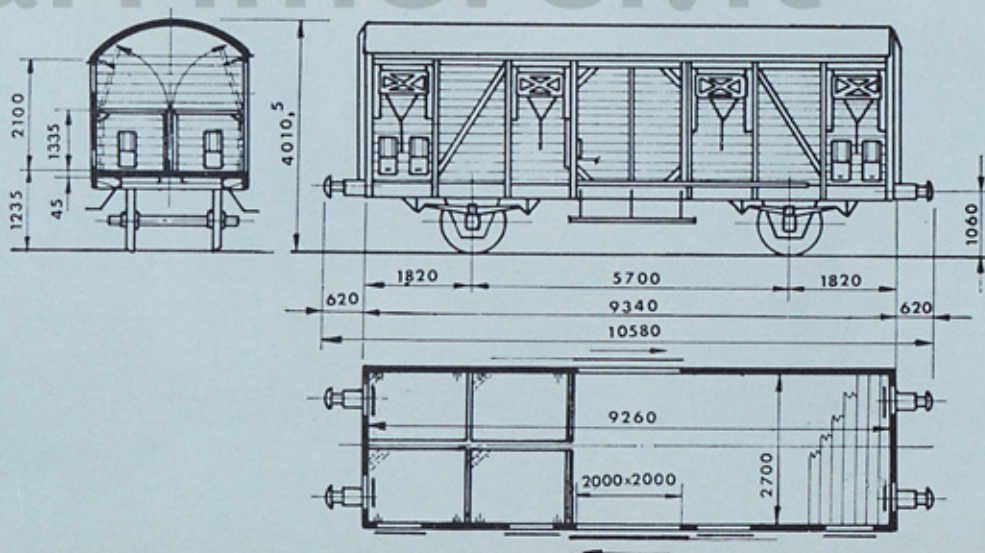

Note:

- a due assi
- con piano di carico intermedio ribaltabile sulle pareti (8 Sezioni)
- n. 2 paretine verticali centrali per il contenimento della merce del piano superiore
- n. 8 aperture in alto munite di sportelli scorrevoli esterni
- n. 12 aperture a livello pavimento che lo rendono idoneo anche al trasporto delle derrate deperibili.

Significato delle lettere-indici:

- e** - a due piani
- h** - atto al trasporto delle derrate
- s** - atto a viaggiare a 100 Km/h

Hehs
Codice
Ripartizione **H26**

carrimerci.it

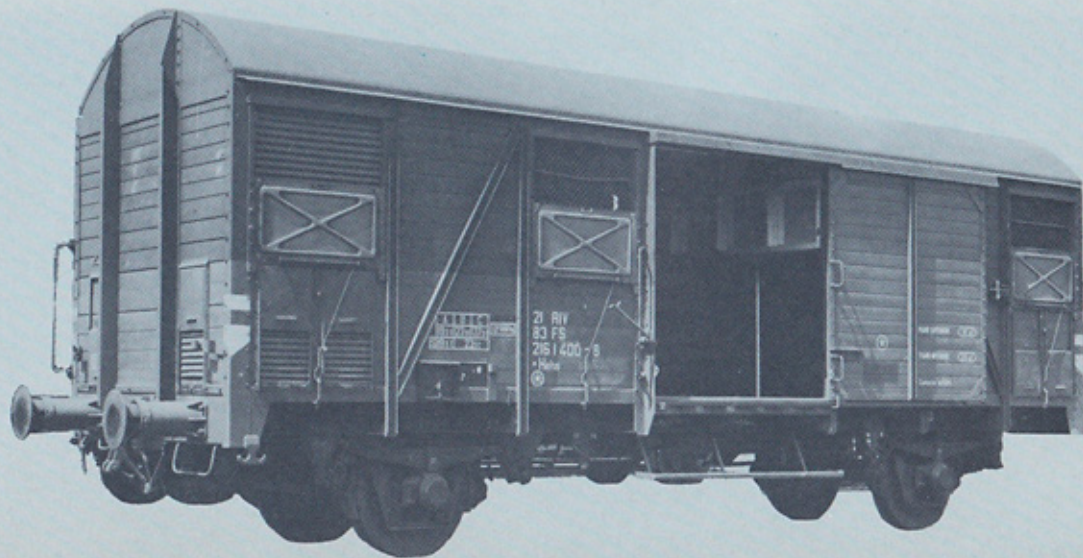

H

Coperti di tipo
speciale

Lunghezza compresi respingenti	m.	14,020	Limite di carico:	
Lunghezza piano carico	m.	12,730	Regime ordinario	A t. 18
Larghezza piano carico	m.	2,270	" "	B t. 22
Superficie pavimento	mq.	29	" "	C t. 26
Capacità	mc.	69	Regime S	A t. 18
Porte laterali n.(h x l)		2(2,00 x 2,50)	" "	B t. 22
Passo	m.	8	" "	C t. 22
Altezza piano carico dal ferro	m.	1,235		
Tara media	t.	13,85		

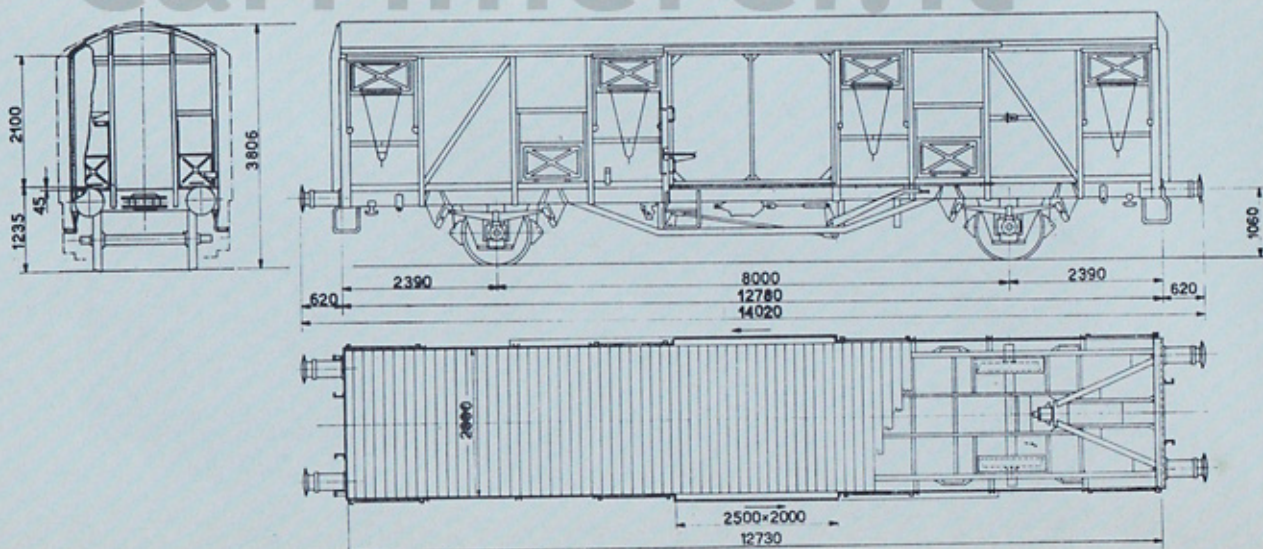

Note:

- a due assi
- n. 8 aperture in alto
- n. 8 aperture a livello del pavimento che lo rendono idoneo anche al trasporto delle derrate deperibili.

Significato delle lettere-indici:

- f** - atto al traffico con la G. Bretagna
- h** - atto al trasporto delle derrate
- s** - atto a viaggiare a 100 Km/h
- v** - con piano di carico lungo più di m.9

Hfhs-V

Codice
Ripartizione **H19**

carrimerci.it

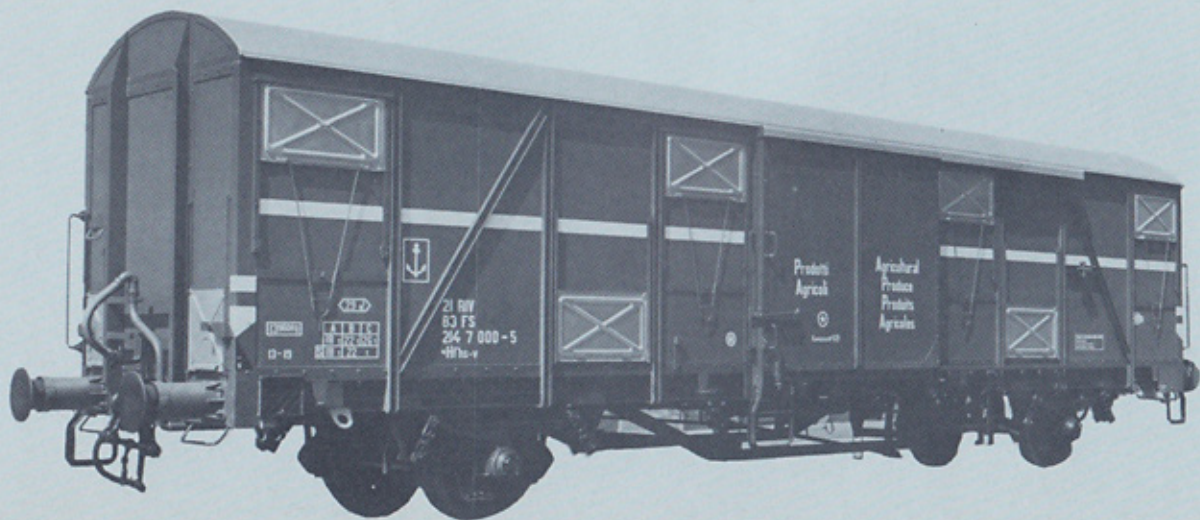

H**Coperti di tipo speciale**

Lunghezza compresi respingenti	m. 14,020	Limite di carico:	
Lunghezza piano carico	m. 12,730	Regime ordinario	A t. 17,5
Larghezza piano carico	m. 2,620	» »	B t. 21,5
Superficie pavimento	mq. 33	» »	C t. 25,5
Capacità	mc. 90	Regime S	A t. 17,5
Porte laterali n.(h x l)	2(2,15 x 2,50)	» »	B t. 21,5
Porte di testa n. (l)	2(m. 2,62)	» »	C t. 21,5
Passo	m. 8		
Altezza piano carico dal ferro	m. 1,235		
Tara media	t. 14,12		

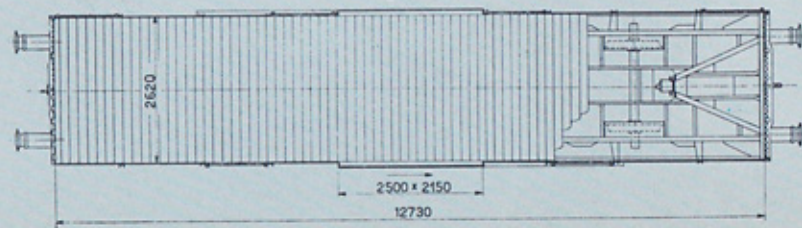
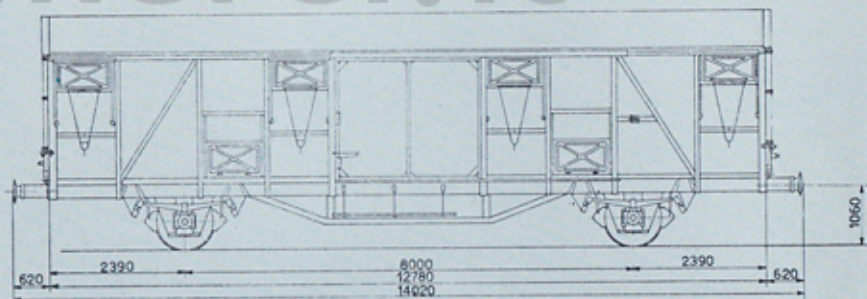
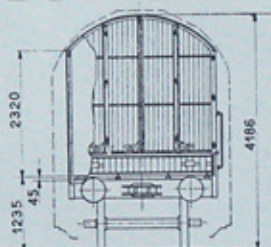
carrimerci.it

Note:

- a due assi
- n. 8 aperture in alto munite di sportelli scorrevoli esterni
- n. 4 aperture laterali a livello pavimento che lo rendono idoneo anche al trasporto delle derrate deperibili.

Significato delle lettere-indici:

- b** - capacità superiore a 70 mc.
- c** - provvisto di porte di testa
- h** - atto a trasporto delle derrate
- s** - atto a viaggiare a 100 Km/h

Hbchs

Codice
Ripartizione **H27**

carrimerci.it

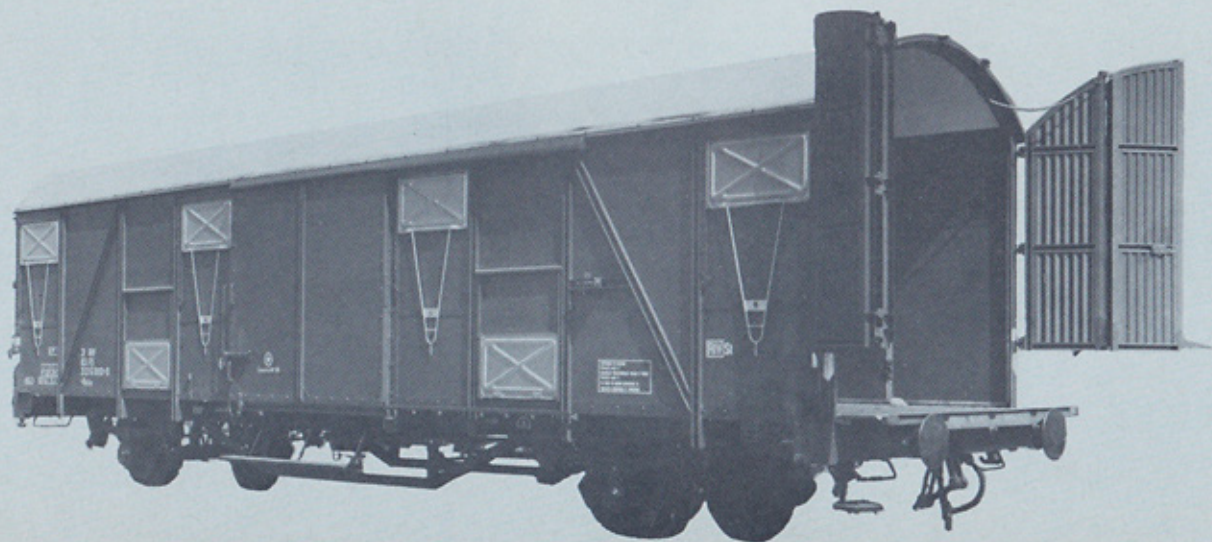

H

Coperti di tipo speciale

Lunghezza compresi respingenti	m. 20,880	Limite di carico:		
Lunghezza piano carico	m. 9,405 x 2	Regime ordinario	A	t. 37
Larghezza piano carico	m. 2,600	" "	B	t. 45
Superficie pavimento	mq. 48	" "	C	t. 53
Capacità	mc. 125	Regime S	A	t. 37
Altezza pareti laterali scorrevoli	m. 2,250	" "	B	t. 45
Passo	m. 15,440	" "	C	t. 53
Altezza piano carico dal ferro	m. 1,185			
Tara media	t. 27			

carrimerci.it

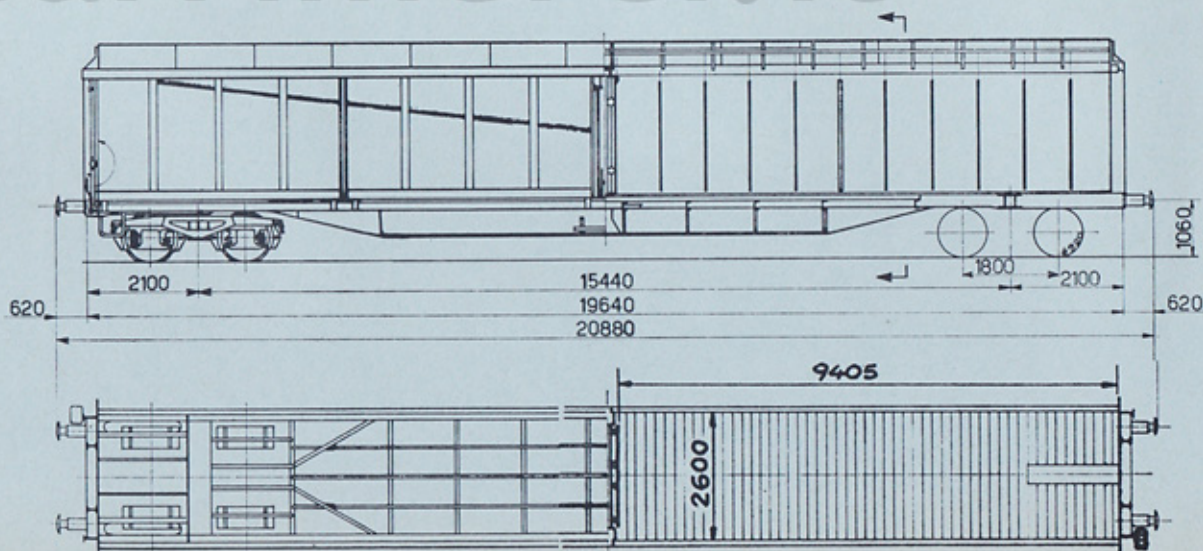
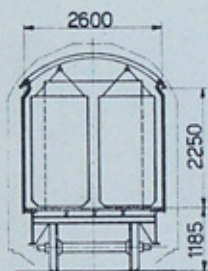

Note:

- pareti laterali apribili mediante scorrimento per tutta la lunghezza del carro
- n. 36 semitramezzi mobili intermedi per lo stivaggio del carico.

Significato delle lettere-indici:

- a** - a carrelli
- b** - lunghezza superiore a m. 18
- i** - a pareti apribili
- s** - atto a viaggiare a 100 Km/h

Habis

Codice
Ripartizione **H31**

Palette trasportabili

1.200 x 800 mm.	1.200 x 1.000 mm.
44	36

carrimerci.it

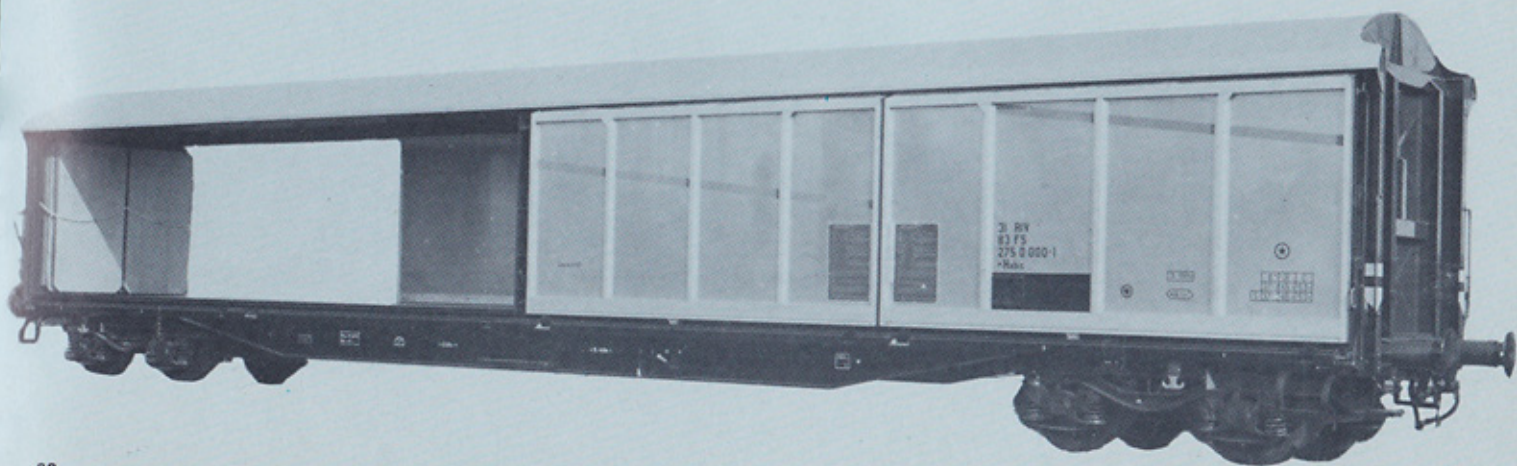

**Coperti
refrigeranti**

Lunghezza compresi respingenti	m. 11,740	Limite di carico:	
Lunghezza piano carico	m. 8,574	Regime ordinario	A t. 15,1
Larghezza piano carico	m. 2,597	" "	B-C t. 19,1
Superficie pavimento	mq. 22	Regime S	A t. 15,1
Capacità	mc. 46	" "	B-C t. 19,1
Capacità compl. casse ghiaccio	mc. 6		
Porte laterali n.(h x l)	2(1,875 x 1,40)		
Passo	m. 6,600		
Altezza piano carico dal ferro	m. 1,335		
Tara media	t. 16,9		

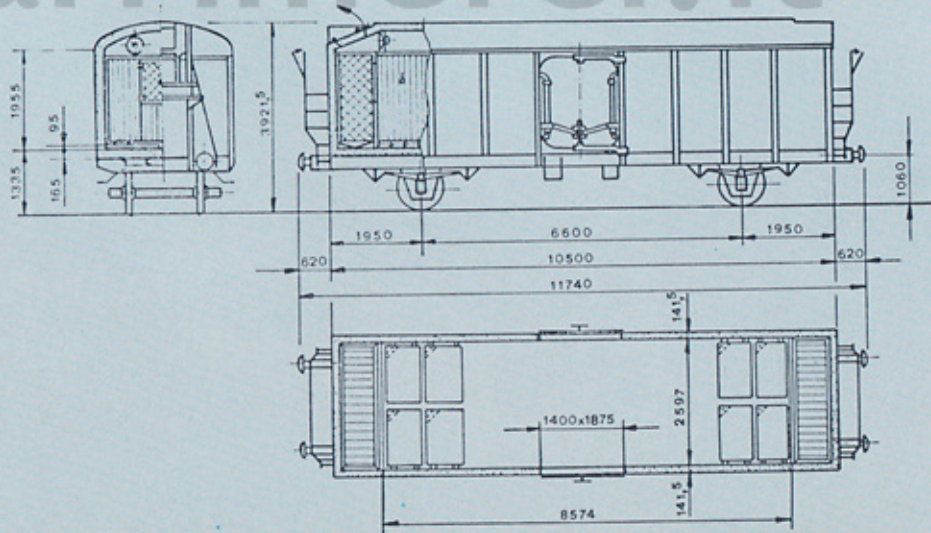

Note:

- a due assi
- cassa ad isolamento termico
- contropavimento a griglie ribaltabili
- n. 2 casse per il contenimento del ghiaccio
- n. 4 elettroventilatori per la circolazione forzata dell'aria.

Significato delle lettere-indici:

- b** - superficie di almeno mq. 22
- e** - ventilazione elettrica
- s** - atto a viaggiare a 100 Km/h

Ibes

Codice
Ripartizione **I2a**

carrimerci.it



Coperti refrigeranti

Lunghezza compresi respingenti	m. 14,020	Limite di carico:	
Lunghezza piano carico	m. 10,738	Regime ordinario	A t. 13,2
Larghezza piano carico	m. 2,150	" "	B-C t. 17,2
Superficie pavimento	mq. 23	Regime S	A t. 13,2
Capacità	mc. 46	" "	B-C t. 17,2
Capacità compl. casse ghiaccio	mc. 4,6		
Porte laterali n.(h x l)	2(1,875 x 1,40)		
Passo	m. 8		
Altezza piano carico dal ferro	m. 1,370		
Tara media	t. 18,8		

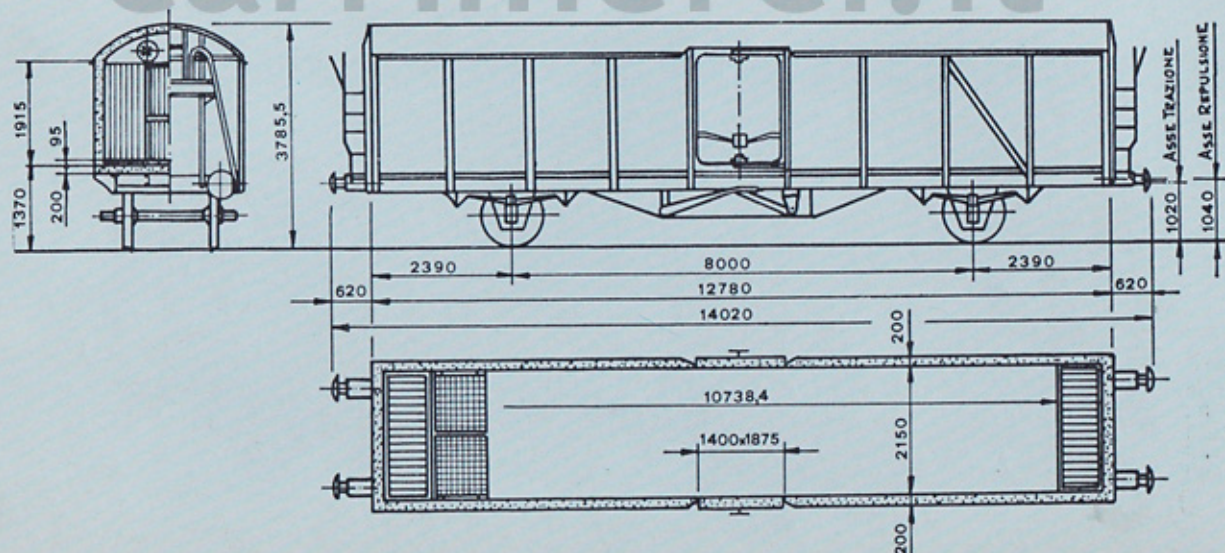

Note:

- a due assi
- cassa a forte isolamento termico
- contropavimento a griglie ribaltabili
- n. 2 casse per il contenimento del ghiaccio
- n. 4 elettroventilatori per la circolazione forzata dell'aria.

Significato delle lettere-indici:

- b** - superficie di almeno mq. 22
- e** - ventilazione elettrica
- f** - atto al traffico con la G. Bretagna
- h** - a forte coibenza
- q** - condotta riscald. elettr. int.le
- r** - condotta riscaldamento a vapore
- s** - atto a viaggiare a 100 Km/h

Ibefhqrs

Codice
Ripartizione **I4a**

carrimerci.it

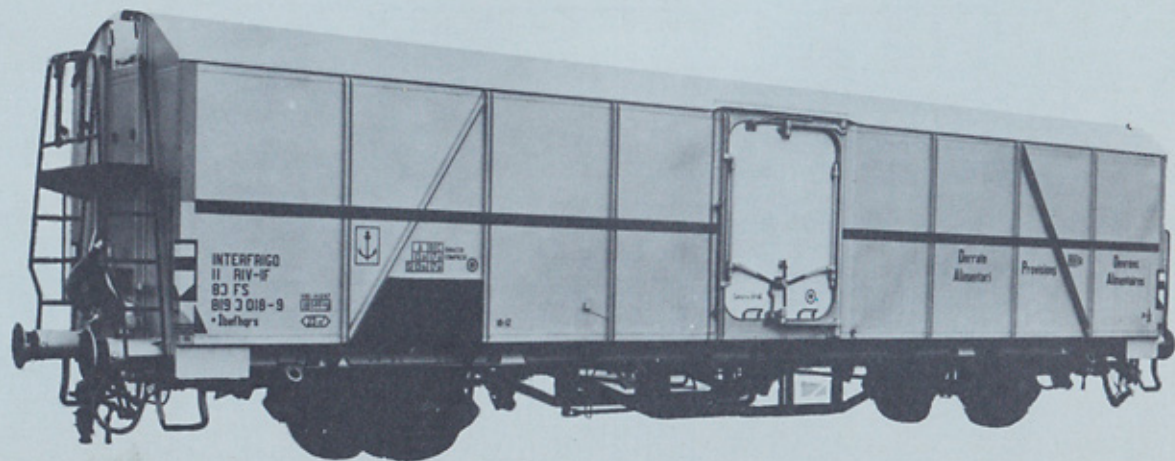

E**Alte sponde di tipo
corrente**

Lunghezza compresi respingenti	m. 10	Limite di carico:	
Lunghezza piano carico	m. 8,752	Regime ordinario	A t. 20,5
Larghezza piano carico	m. 2,760	" "	B t. 24,5
Superficie pavimento	mq. 24	" "	C t. 28,5
Capacità	mc. 36		
Altezza sponde laterali	m. 1,5		
Porte laterali n.(h x l)	2(1,50 x 1,80)		
Passo	m. 5,400		
Altezza piano carico dal ferro	m. 1,235		
Tara media	t. 11,5		

carrimerci.it

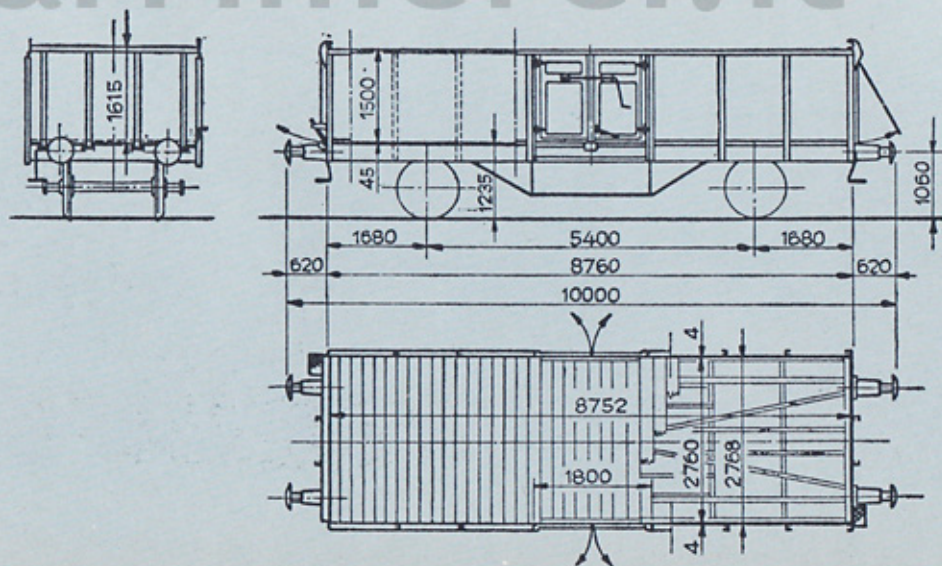

Note:

- a due assi
- sponde di testa oscillanti, cernierate in alto, per scarico a gravità

E

Codice
Ripartizione **E1a**

carrimerci.it

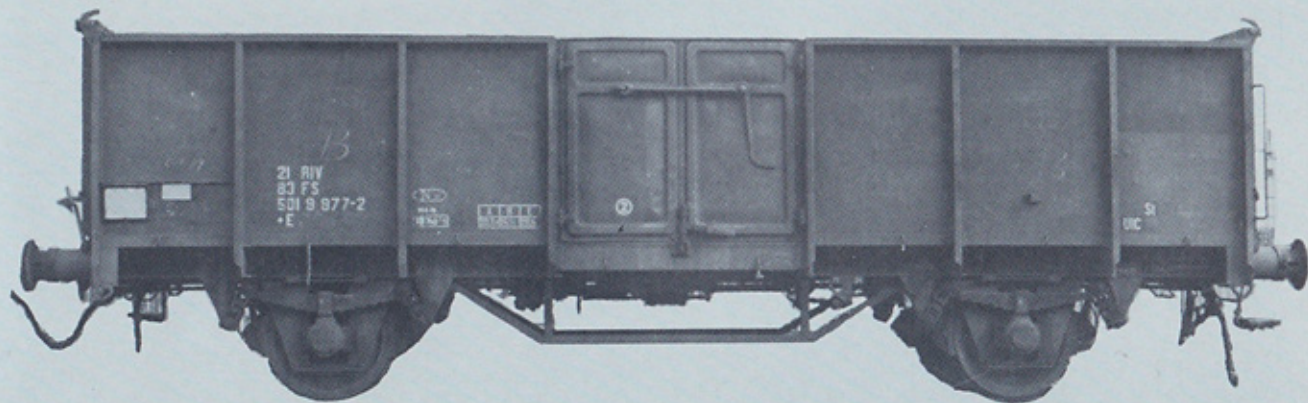

E
Alte sponde di tipo
corrente

Lunghezza compresi respingenti	m. 14,040	Limite di carico:		
Lunghezza piano carico	m. 12,792	Regime ordinario	A	t. 43
Larghezza piano carico	m. 2,760	" "	B ₁	t. 49
Superficie pavimento	mq. 35	" "	B ₂	t. 51
Capacità	mc. 71	" "	C	t. 59
Altezza sponde laterali	m. 2	Regime S	A	t. 43
Porte laterali n.(h x l)	4(1,80 x 1,80)	" "	B ₁	t. 49
Passo	m. 9	" "	B ₂	t. 51
Altezza piano carico dal ferro	m. 1,235	" "	C	t. 59
Tara media	t. 21			

carrimerci.it

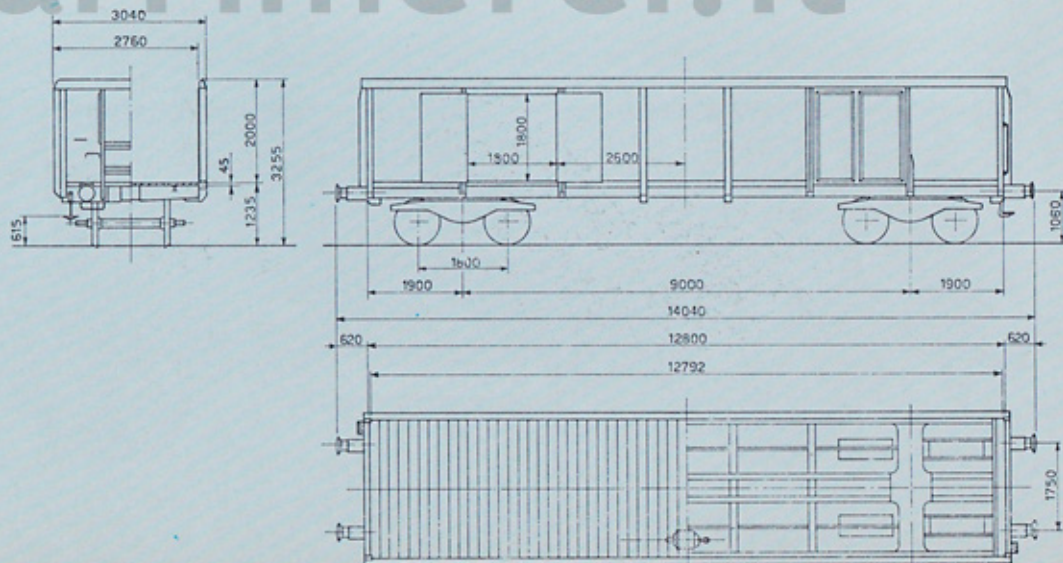

Significato delle lettere-indici:

- a- a carrelli
- o- non atto al ribaltamento in testa
- s- atto a viaggiare a 100 Km/h

Eaos

Codice
Ripartizione **E17**

carrimerci.it

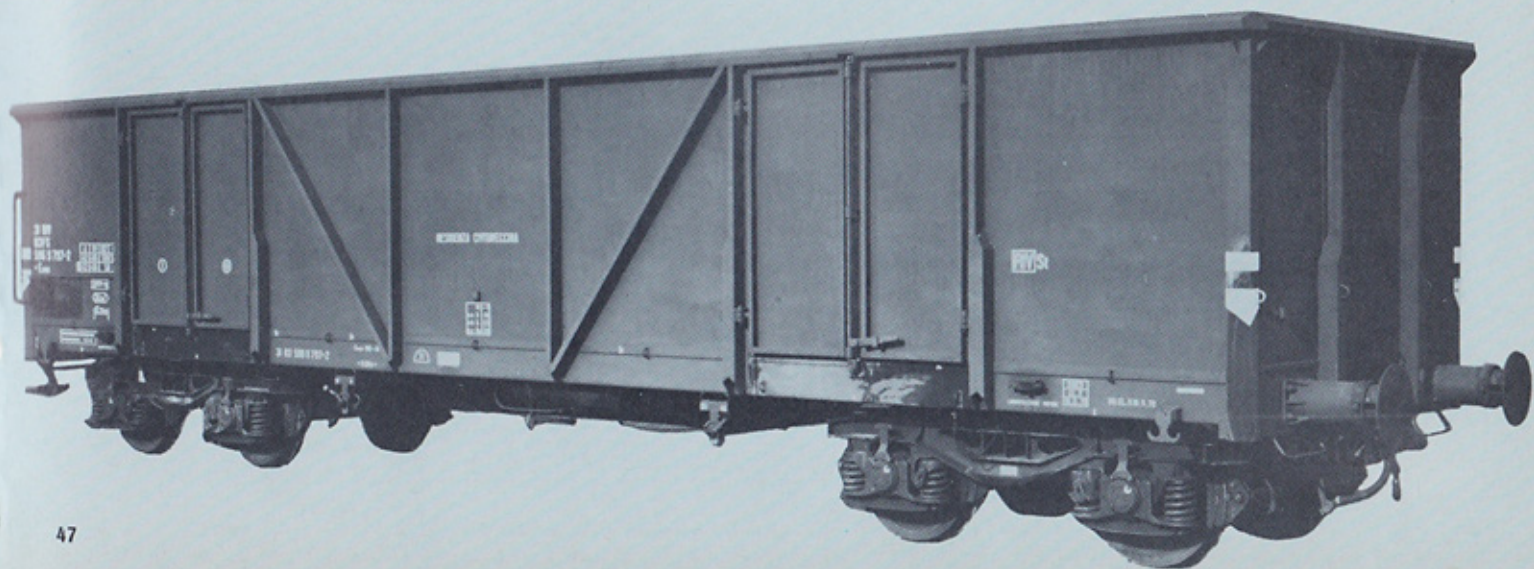

E

Alte sponde di tipo
corrente

Lunghezza compresi respingenti	m. 9,740	Limite di carico:
Capacità	mc. 34	Regime ordinario A-B-C t. 20
Passo	m. 5,200	
Tara media	t. 12	

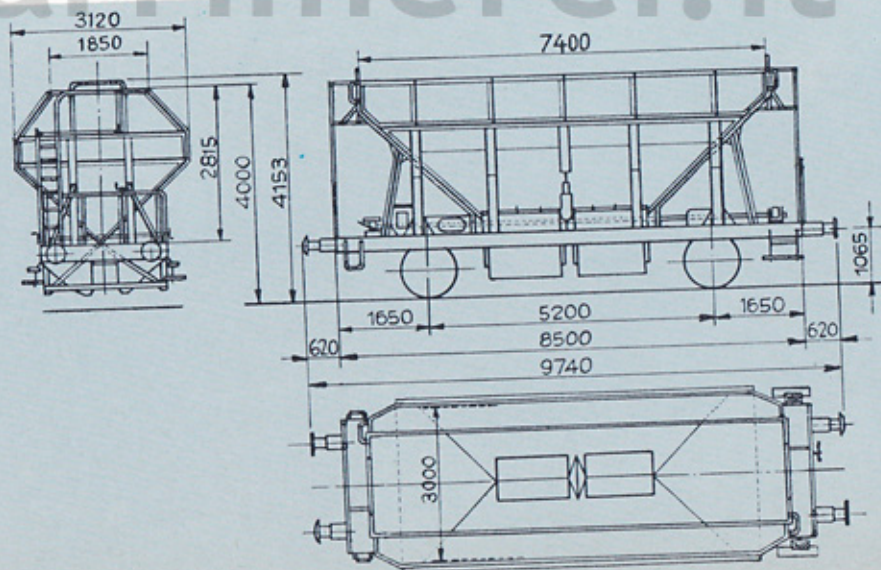

Note

- a due assi
- atto al trasporto di minerali a basso peso specifico
- n. 4 paratoie che permettono lo scarico totale sia da un lato che dall'altro.

Significato delle lettere-indici:

- d** - scarico automatico per gravità
- m** - lunghezza inferiore a m. 7,70

Edm

Codice
Ripartizione **E15**

carrimerci.it

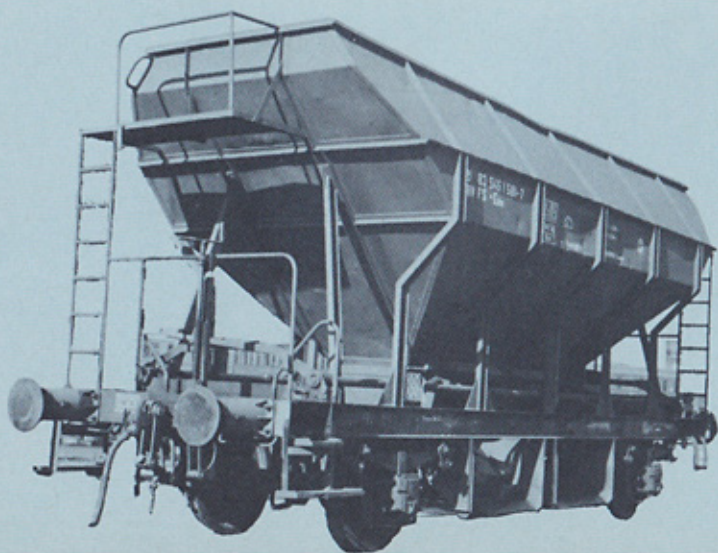

E

Lunghezza compresi respingenti	m. 9,640	Limite di carico:	
Capacità	mc. 41	Regime ordinario	A t. 19
Passo	m. 6	" "	B t. 23
Tara media	t. 13	" "	C 27

Alte sponde di tipo
corrente

carrimerci.it

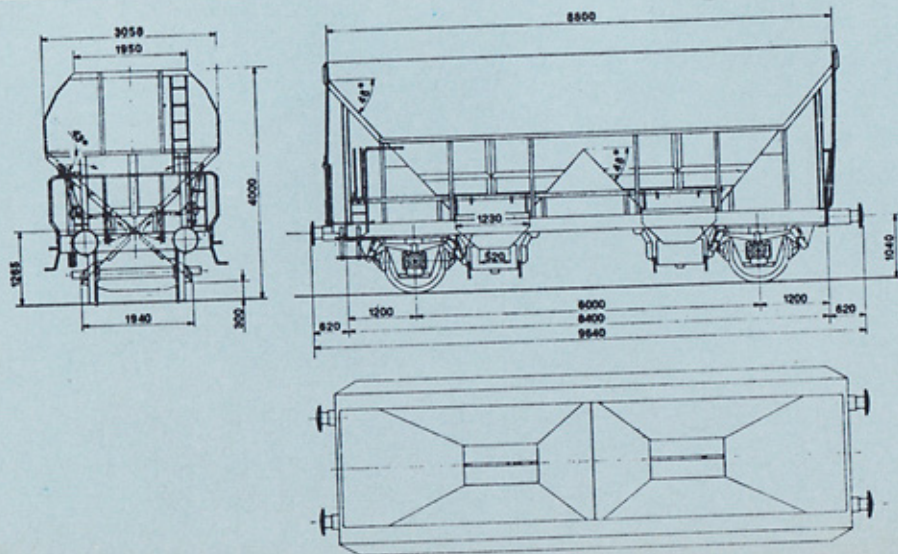

Note

- a due assi
- atto al trasporto di merci alla rinfusa
- n. 4 botole di scarico laterale con comando di manovra singolo e regolato
- scarico laterale: ai lati del binario, in fossa, su nastri trasportatori

Significato delle lettere-indici:

d - scarico automatico per gravità

Ed

Codice
Ripartizione **E15**

carrimerci.it

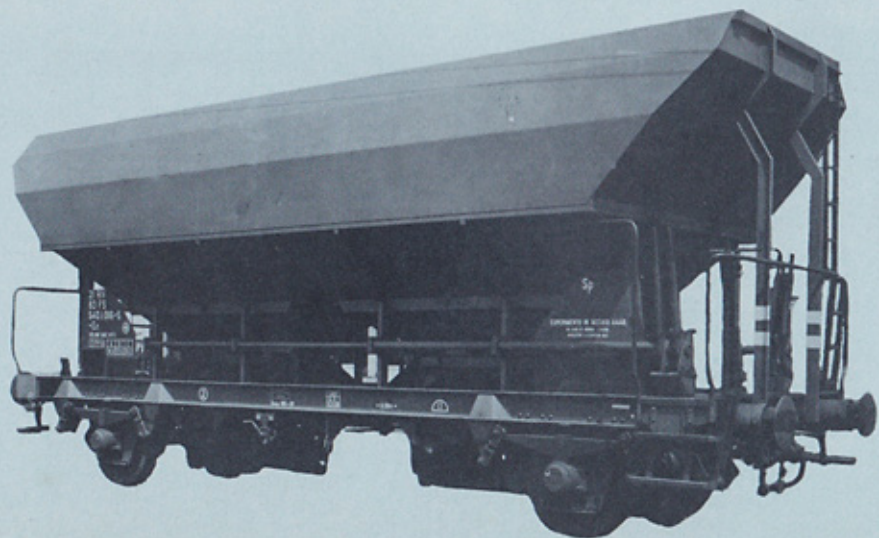

T

carri a tetto
apribile

Lunghezza compresi respingenti	m. 10,500	Limite di carico:	
Lunghezza piano carico	m. 8,752	Regime ordinario	A t. 18,5
Larghezza piano carico	m. 2,760	» »	B t. 22,5
Superficie pavimento	mq. 24	» »	C t. 26,5
Capacità	mc. 48	Regime S	A 18,5
Altezza sponde laterali	m. 2,040	» »	B t. 22,5
Porte laterali n.(h x l)	2(1,85 x 1,80)	» »	C t. 26,5
Passo	m. 5,400		
Altezza piano carico dal ferro	m. 1,235		
Tara media	t. 13,5		

carrimerci.it

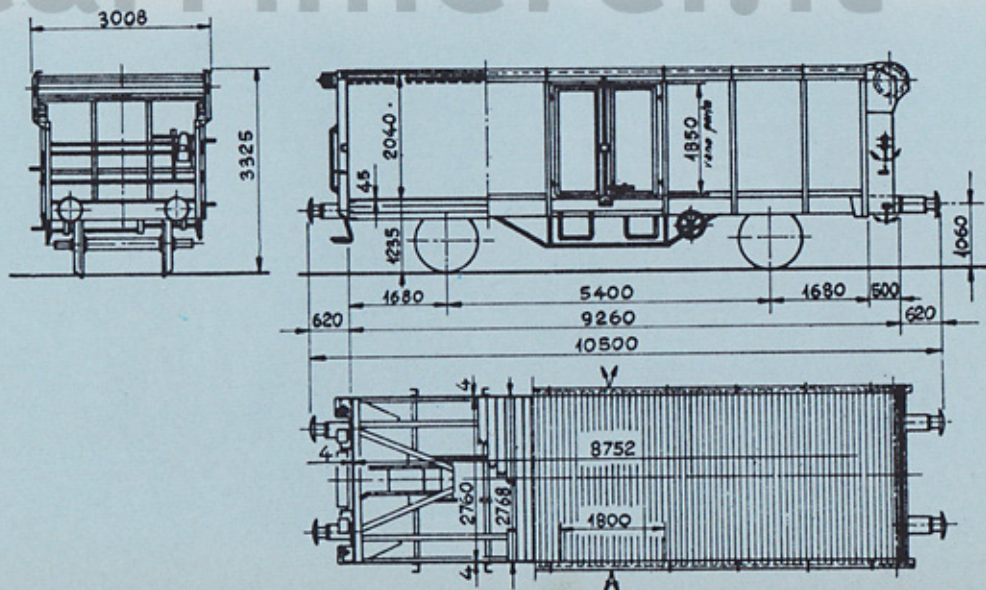

Note:

- a due assi
- con tetto a serranda avvolgibile

Significato delle lettere-indici:
s - atto a viaggiare a 100 Km/h

Ts
Codice
Ripartizione **T**

carrimerci.it



T

carri a tetto
apribile

Lunghezza compresi respingenti	m. 14,740	Limite di carico:		
Lunghezza piano carico	m. 12,746	Regime ordinario	A	t. 42
Larghezza piano carico	m. 2,656	" "	B	t. 50
Superficie pavimento	mq. 33,5	" "	C	t. 58
Capacità	mc. 80	Regime S	A	42
Porte laterali n.(h x l)	2(2,10 x 2,70)	" "	B	t. 50
Passo	m. 9	" "	C	t. 58
Altezza piano carico dal ferro	m. 1,235			
Tara media	t. 22			

carrimerci.it

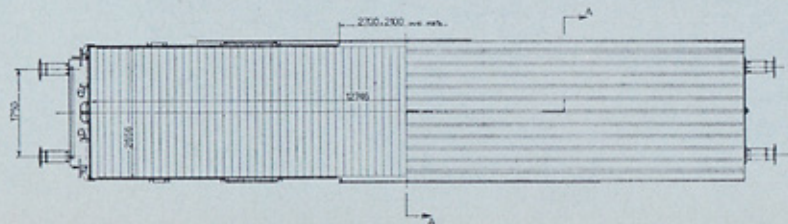
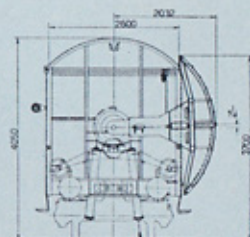
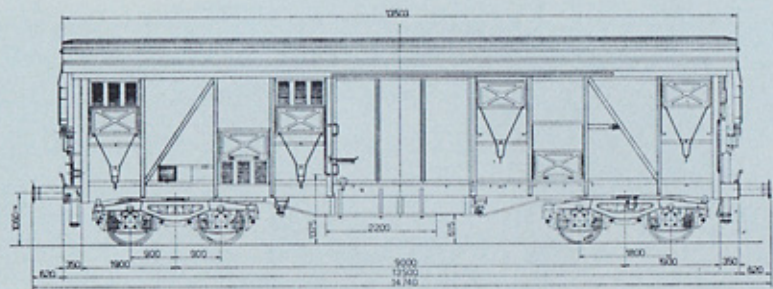

Note:

- con tetto ribaltabile lateralmente e quindi adatto al trasporto di merci caricabili anche dall'alto
- n. 8 aperture in alto munite di serrande scorrevoli esterne
- n. 8 sportelli a livello pavimento che lo rendono idoneo anche al trasporto delle derrate.

Significato delle lettere-indici:

- a** - a carrelli
- e** - porte laterali alte più di m. 1,90
- s** - atto a viaggiare a 100 Km/h

Taes
Codice
Ripartizione **T14**

carrimerci.it

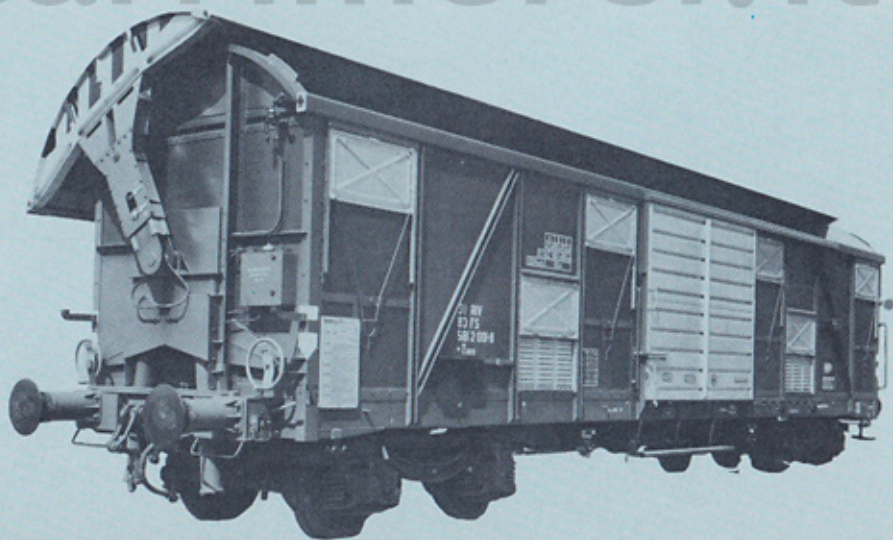

K

pianali ad assi
di tipo corrente

Lunghezza compresi respingenti	m. 13,860	Limite di carico:	
Lunghezza piano carico	m. 12,500	Regime ordinario	A t. 19,5
Larghezza piano carico	m. 2,770	" "	B t. 23,5
Superficie pavimento	mq. 34,6	" "	C t. 27,5
Capacità	mc. 15	Regime S	A t. 19,5
Altezza spondine lat. ribaltabili	m. 0,450	" "	B t. 23,5
Stanti laterali ribaltabili n. (h)	12 (m. 1,297)	" "	C t. 27,5
Stanti di testa amovibili n. (h)	4 (m. 2,007)		
Passo	m. 8		
Altezza piano carico dal ferro	m. 1,238		
Tara media	t. 12,5		

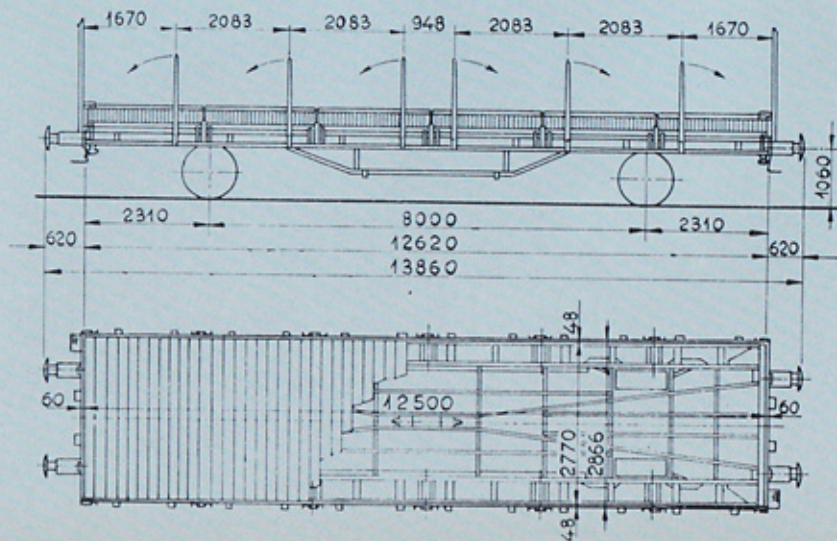
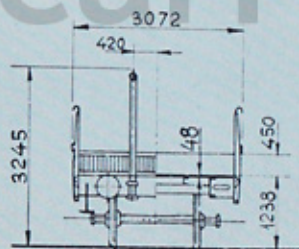

Note:

- a due assi
- facente parte del parco comune EUROP

Significato delle lettere-indici:
s - atto a viaggiare a 100 Km/h

Ks

Codice
Ripartizione **K4a**

carrimerci.it

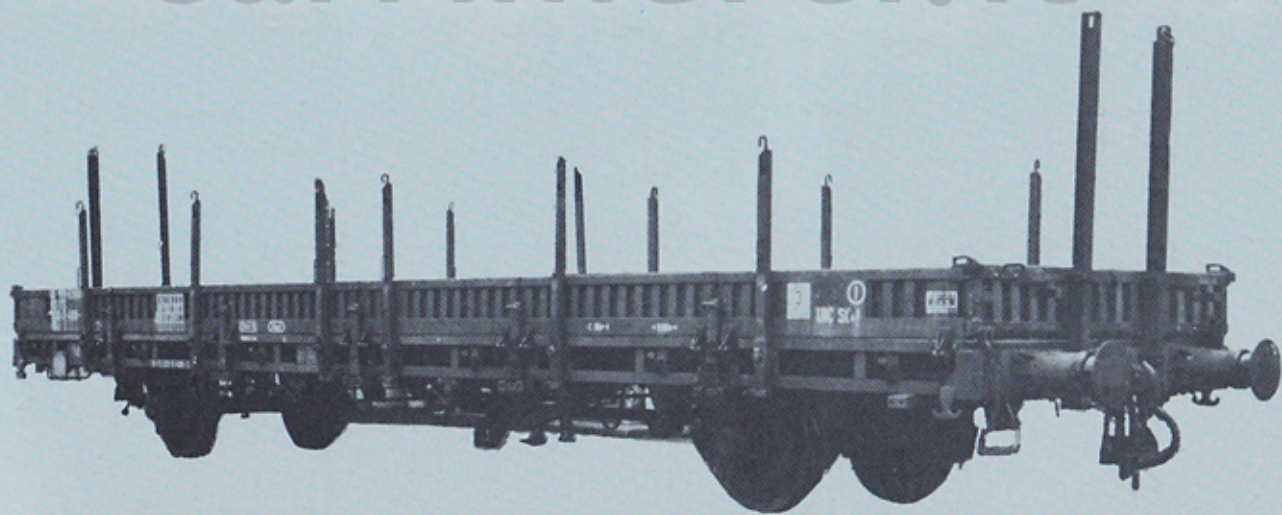

K

pianali ad assi
di tipo corrente

Lunghezza compresi respingenti	m. 14,240	Limite di carico:	
Lunghezza piano carico	m. 13	Regime ordinario	A t. 21,5
Larghezza piano carico	m. 3,130	» »	B t. 25,5
Superficie pavimento	mq. 38	» »	C t. 29,5
Stanti laterali n. (h)	12 (m. 0,850)	Regime S	A t. 21,5
Passo	m. 8	» »	B-C t. 25,5
Altezza piano carico dal ferro	m. 1,19		
Tara media	t. 10,5		

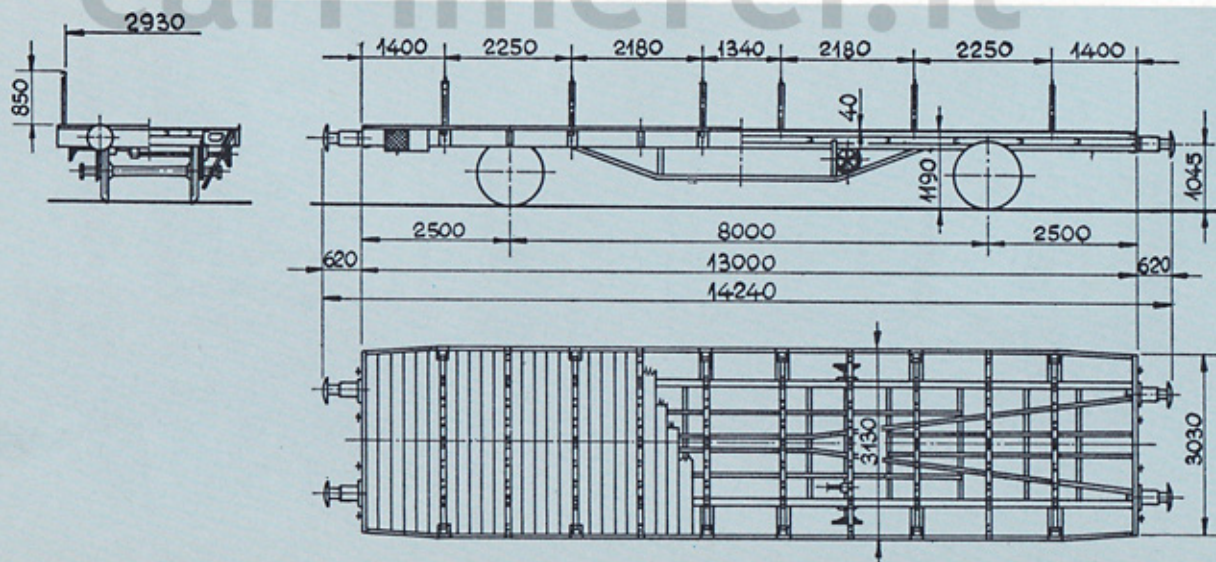

Note:

- a due assi
- n. 12 stanti laterali scorrevoli

Significato delle lettere-indici:

- p** - senza sponde
- s** - atto a viaggiare a 100 Km/h

Kps

Codice
Ripartizione **K5a**

carrimerci.it



R

pianali a carrelli
di tipo corrente

Lunghezza compresi respingenti	m. 14,040	Limite di carico:	
Lunghezza piano carico	m. 12,640	Regime ordinario	A t. 44,5
Larghezza piano carico	m. 2,906	" "	B ₁ t. 50,5
Superficie pavimento	mq. 36	" "	B ₂ t. 52,5
Stanti laterali n. (h)	12 (m. 1,205)	" "	C t. 60,5
Passo	m. 8,500	Regime S	A t. 44,5
Altezza piano carico dal ferro	m. 1,265	" "	B ₁ t. 50,5
Tara media	t. 19,5	" "	B ₂ t. 52,5
		" "	C t. 52,5

carrimerci.it

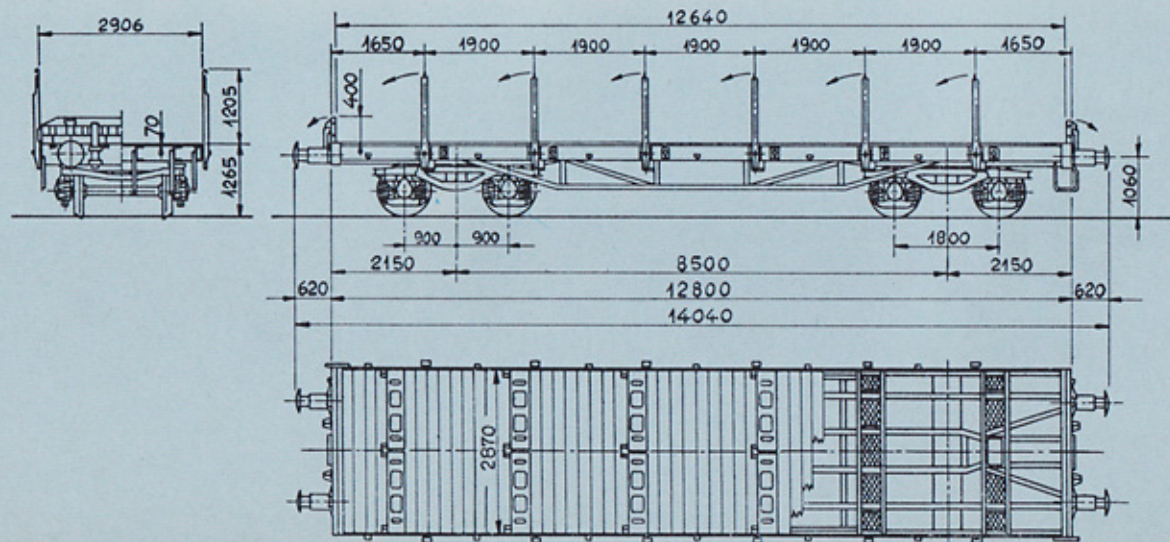

Note:

- spondine di testa ribaltabili
- n. 6 travetti incorporabili nel pavimento

Significato delle lettere-indici:

- mm** - piano carico lungo meno di m.15
- s** - atto a viaggiare a 100 km/h

Rmms
Codice
Ripartizione **R1a**

carrimerci.it

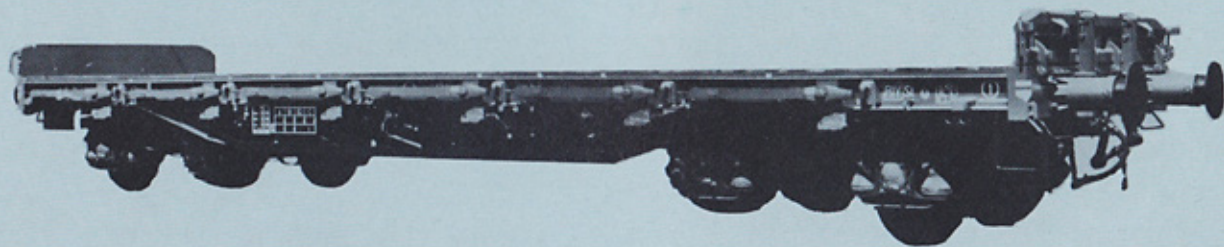

R

pianali a carrelli
di tipo corrente

Lunghezza compresi respingenti	m. 19,900	Limite di carico:	
Lunghezza piano carico	m. 18,504	Regime ordinario	A t. 40
Larghezza piano carico	m. 2,760	» »	B t. 48
Superficie pavimento	mq. 51,5	» »	C t. 56
Stanti laterali n. (h)	16 (m. 1,245)	Regime S	A t. 40
Passo	m. 14,860	» »	B t. 48
Altezza piano carico dal ferro	m. 1,170	» »	C t. 56
Tara media	t. 24		

carrimerci.it

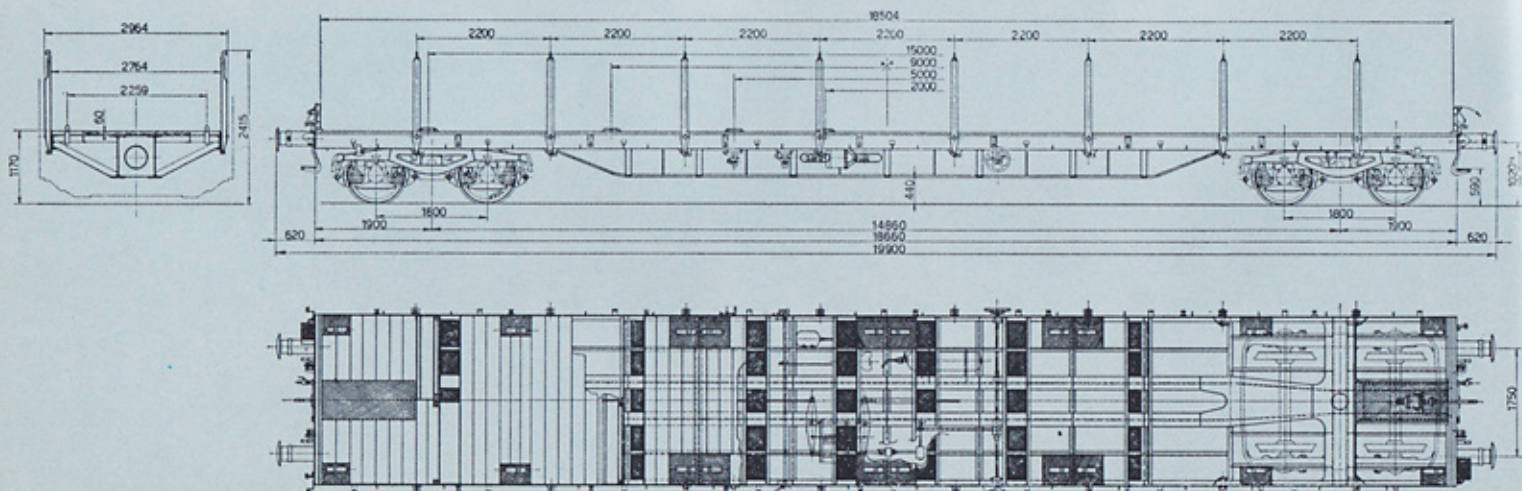

Note:

- spondine di testa ribaltabili
- n. 8 travetti incorporabili nel pavimento
- n. 16 caviglie ribaltabili per bloccaggio grandi containers.

Significato delle lettere-indici:

- g** - munito di dispositivi per fissaggio grandi containers fino a 60 piedi
- s** - atto a viaggiare a 100 Km/h

Rgs

Codice
Ripartizione **R3d**

Possibilità di carico dei grandi containers tipo ISO

da	10'	20'	30'	40'
n.	2	2	—	—
n.	—	3	—	—
n.	—	—	2	—
n.	—	1	—	1
n.	—	—	—	1
n.	1	1	1	—

carrimerci.it



R
pianali a carrelli
di tipo corrente

Lunghezza compresi respingenti	m. 14,040	Limite di carico:		
Lunghezza piano carico	m. 12,644	Regime ordinario	A	t. 43,5
Larghezza piano carico	m. 2,900	" "	B ₁	t. 49,5
Superficie pavimento	mq. 36,5	" "	B ₂	t. 51,5
Stanti laterali n. (h)	12 (m. 1,275)	" "	C	t. 59,5
Passo	m. 9	Regime S	A	t. 43,5
Altezza piano carico dal ferro	m. 1,260	" "	B ₁	t. 49,5
Tara media	t. 20,5	" "	B ₂	51,5
		" "	C	59,5

carrimerci.it

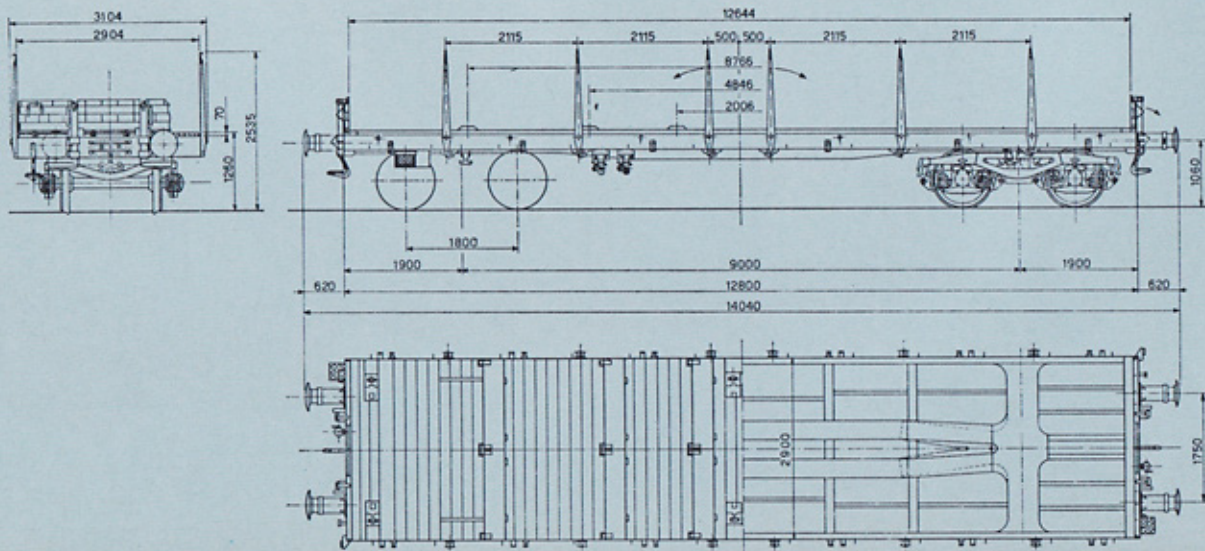

Note:

- spondine di testa ribaltabili
- n. 8 dispositivi per il bloccaggio dei grandi containers, incorporati nel pavimento
- n. 6 travetti ribaltabili nel pavimento.

Possibilità di carico dei containers tipo ISO

DA	20"	40"
n.	2	—
n.	—	1

Significato delle lettere-indici:

- g** - munito di dispositivi per fissaggio grandi containers
- mm** - piano carico lungo meno di m.15
- s** - atto a viaggiare a 100 Km/h

Rgmms

Codice
Ripartizione **R1b**

carrimerci.it

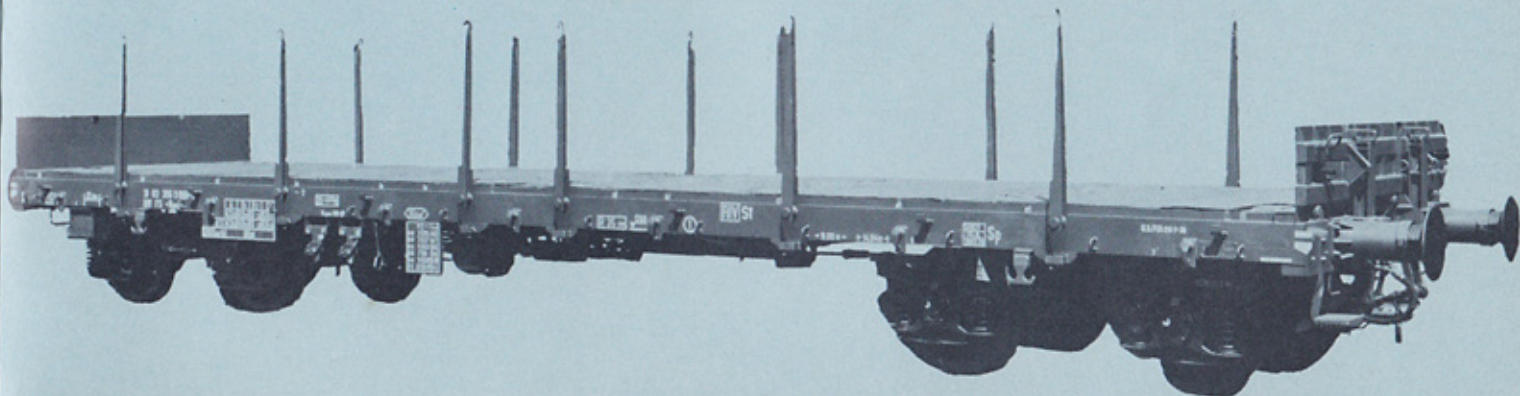

L
pianali ad assi
di tipo speciale

Lunghezza compresi respingenti	m.	9,930	Limite di carico (per ogni carro):	
Altezza dal piano della trave al ferro	m.	1,490	Regime ordinario	A t. 22,5
Tara media	t.	9,5	» »	B-C t. 26,5

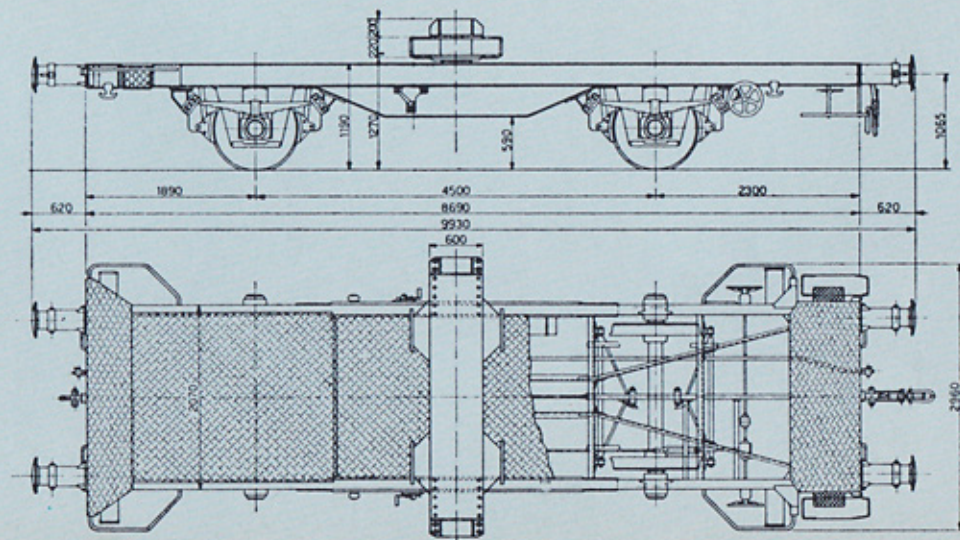
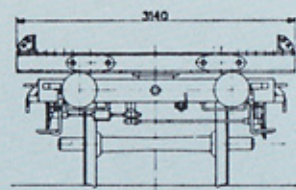

Note:

- coppia di carri a bilico, uno con freno di stazionamento, l'altro senza.
- una sola coppia di detti carri è munita di sale 46 UR e boccole a rulli, per cui il limite di carico in cat. C raggiunge t. 30,5,

Significato delle lettere-indici:

c - con trave a bilico .

Lc

Codice
Ripartizione **L12**

carrimerci.it

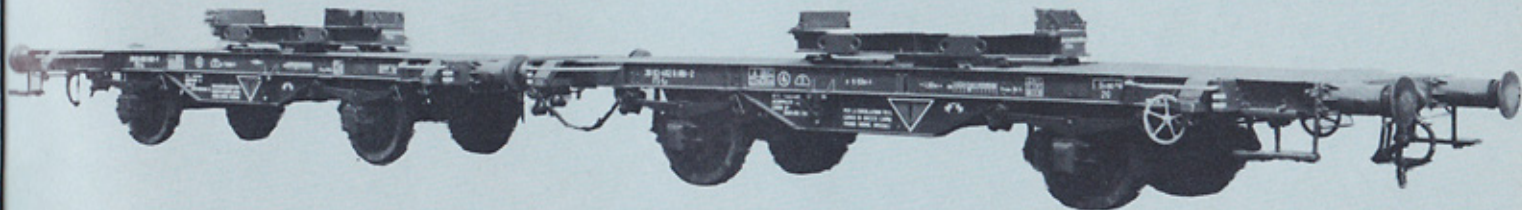

S
pianali a carrelli
di tipo speciale

Lunghezza compresi respingenti	m. 26,400	Limite di carico:		
Lunghezza piano carico inferiore	m. 25,400	Regime ordinario	A-B-C	t. 19
Lunghezza piano carico superiore	m. 26	Regime S	A-B-C	t. 19
Larghezza piani carico	m. 2,600			
Distanza minima fra i 2 piani	m. 1,448			
Altezza piano carico inf. dal ferro	m. 0,663			
Tara media	t. 28			

carrimerci.it

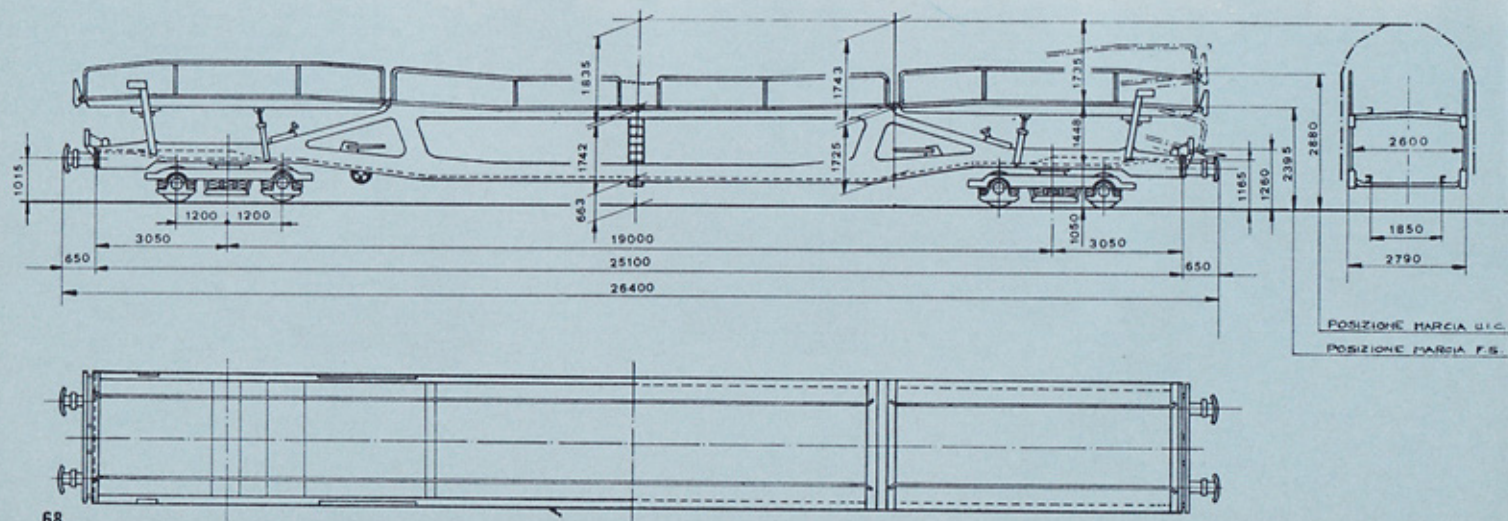

Note:

- esclusivamente atto al trasporto delle autovetture.

Significato delle lettere-indici:

- e - a due piani per trasporto automobili
- k - limite di carico inferiore a t. 40
- q - con condotta riscaldamento elettrico internazionale
- s - atto a viaggiare a 100 Km/h

Sekqs

Codice
Ripartizione **S12**

carrimerci.it



S
 pianali a carrelli
 di tipo speciale

Lunghezza compresi respingenti	m. 19,640	Limite di carico:		
Lunghezza longheroni portanti	m. 18,400	Regime ordinario		A t. 46
Alt. longheroni portanti dal ferro	m. 1,159	» »		B t. 54
Passo	m. 14,600	» »		C t. 62
Tara media	t. 18	Regime S		A t. 46
		» »		B t. 54
		» »		C t. 62

carrimerci.it

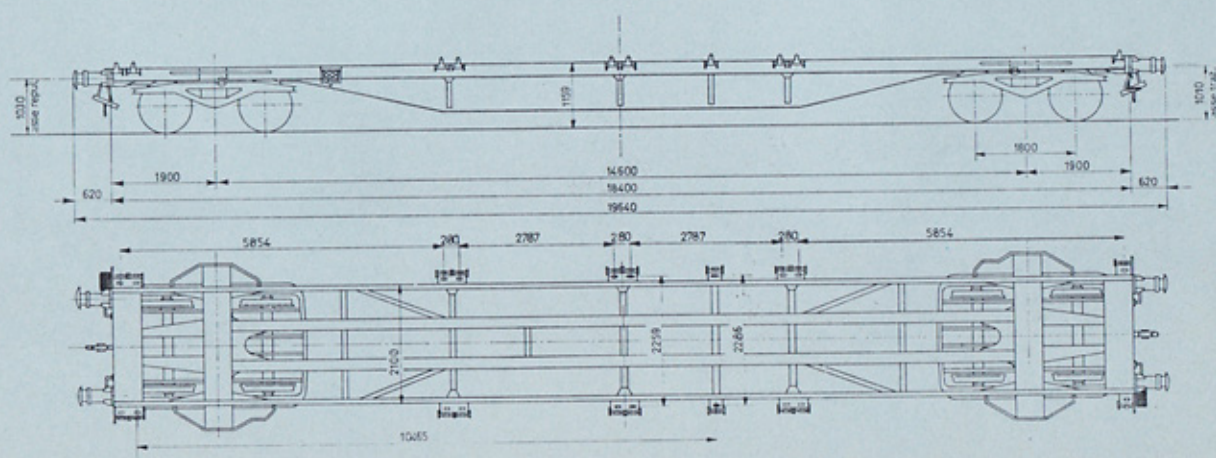
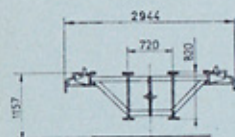

Note:

— esclusivamente atto al trasporto di grandi containers

Significato delle lettere-indici:

- g** - atto al trasporto di grandi containers fino a 60 piedi
- s** - atto a viaggiare a 100 Km/h

Sgs

Codice
Ripartizione **S15**

N. Combinazioni	N. GRANDI CONTAINERS TRASPORTABILI				
	cat. 10	cat. 20	cat. 30	cat. 40	Sea-Land 35'
1	—	3	—	—	—
2	2	2	—	—	—
3	—	—	2	—	—
4	—	1	—	1	—
5	1	1	1	—	—
6	—	1	—	—	1

carrimerci.it

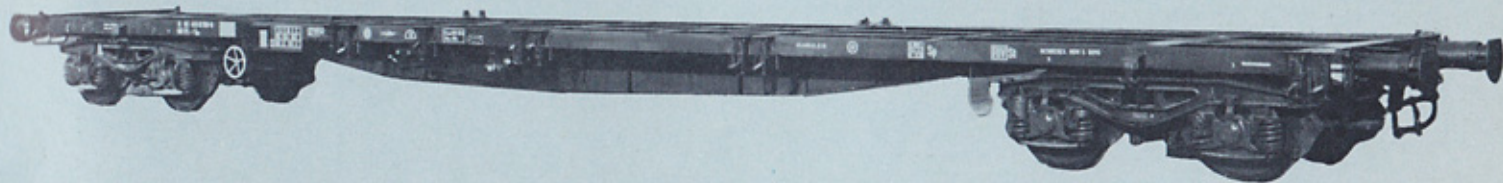

U

Altri carri

Lunghezza compresi respingenti	m.	20,900	Limite di carico:	
Lunghezza piano carico ribassato	m.	6,100	Regime ordinario	A t. 37,5
Larghezza piano carico ribassato	m.	2,900	" "	B t. 45,5
Altezza piano carico ribassato dal ferro	m.	0,640	" "	C t. 53,5
Passo	m.	14		
Tara media	t.	26,4		
Portata massima sul piano ribassato	t.	34		

carrimerci.it

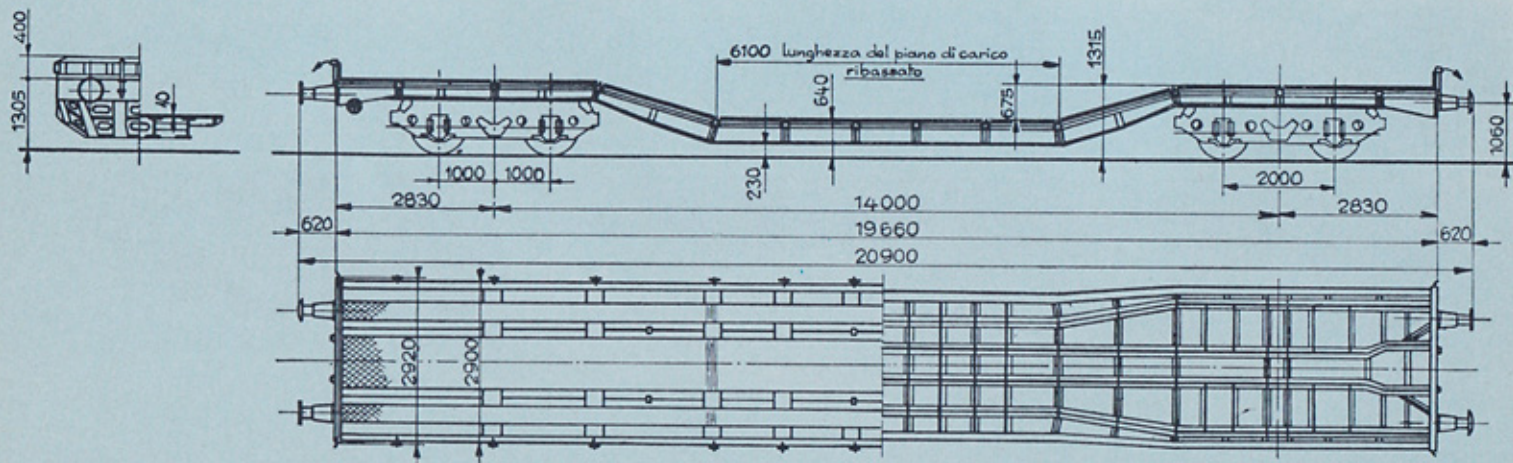

Note:

- carro a piano ribassato atto a carichi eccezionali per ingombro.

Significato delle lettere-indici:

- a - a due carrelli di due assi ciascuno
- i - con piano di carico ribassato

Uai

Codice
Ripartizione **U28**

carrimerci.it

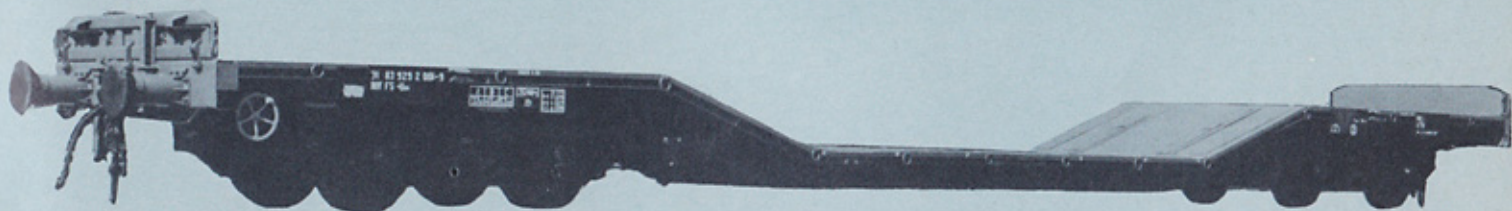

U

Altri carri

Lunghezza compresi respingenti	m.	30,640	Limite di carico (previa autorizzazione del Servizio Materiale e Trazione) fino a t. 180
Lunghezza piano carico ribass.	m.	8,300	
Larghezza massima piano carico ribassato	m.	2,200	fino a t. 180
Larghezza massima interno travi	m.	3,380	
Altezza minima piano carico ribassato dal ferro	m.	0,685	
Passo	m.	18	
Tara media	t.	92,86	

carrimerci.it

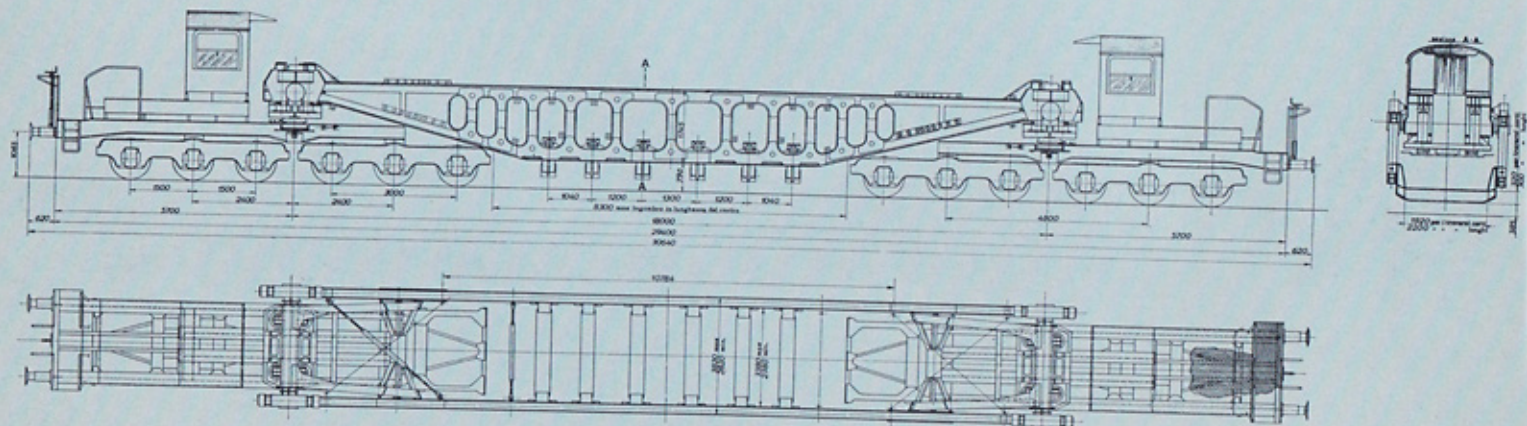

Note:

- atto a carichi eccezionali per ingombro e peso
- n. 6 traverse smontabili
- spostamento trasversale e verticale del carico mediante dispositivi idraulici.

Significato delle lettere-indici:

- aa** - a più di 6 assi
- i** - con piano di carico ribassato

Uaai

Codice
Ripartizione **U28**

carrimerci.it

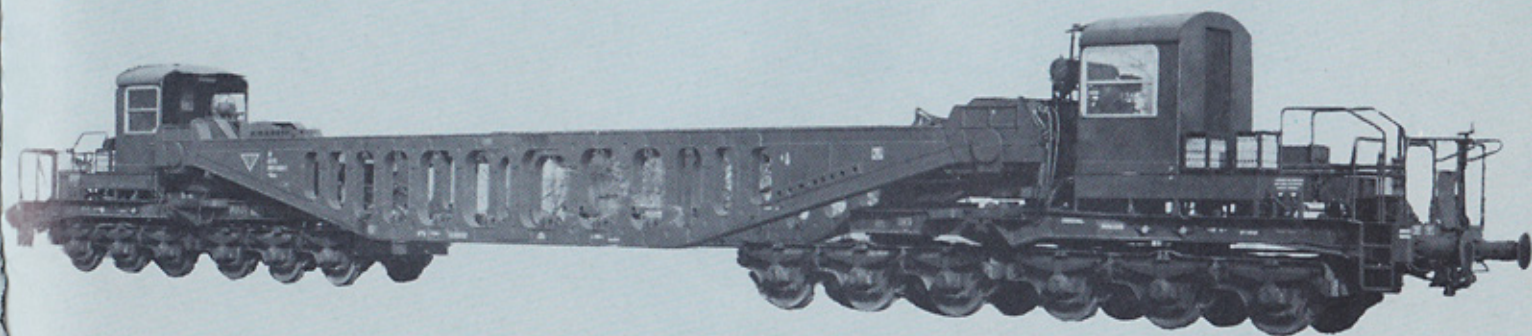

Note:

- atto a carichi eccezionali per ingombro e peso
- spostamento trasversale e verticale del carico mediante dispositivi idraulici.

Significato delle lettere-indici:

- aa** - a più di 6 assi
- i** - con piano di carico ribassato

Uaai

Codice
Ripartizione **U28**

carrimerci.it

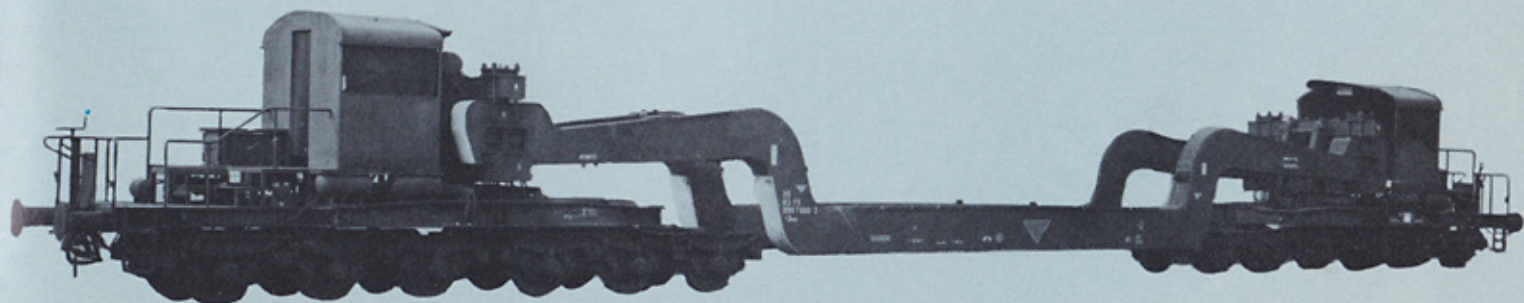

U

Altri carri

Lunghezza compresi respingenti	m. 9,220	Limite di carico:		
Capacità	mc. 28	Regime ordinario	A-B-C	t. 20
Passo	m. 4,5	Regime S	A-B-C	t. 19
Tara media	t. 12			

carrimerci.it

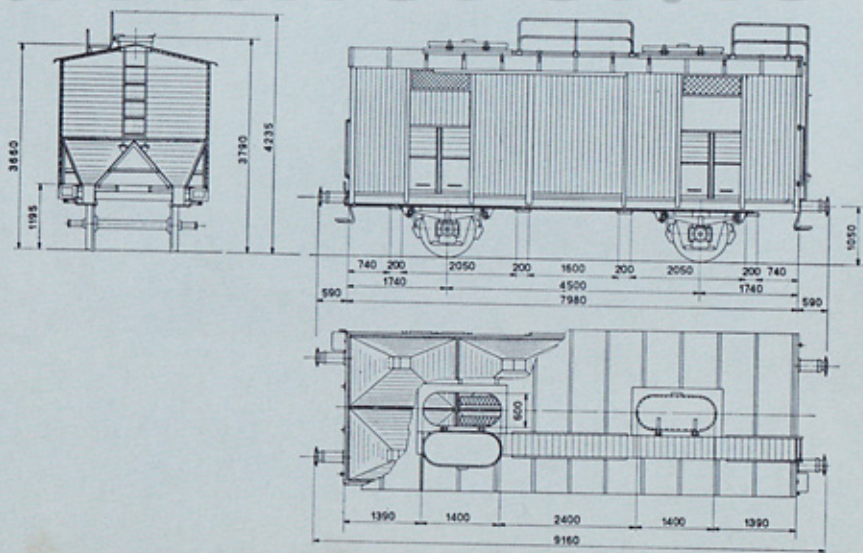

Note:

- a due assi
- n. 8 tramogge metalliche per scarico a gravità
- n. 8 portelle di scarico manovrabili a mano
- n. 2 botole sull'imperiale per il carico

Significato delle lettere-indici:

- d** - atto allo scarico per gravità
- g** - specializzato per trasporto cereali
- s** - atto a viaggiare a 100 Km/h

Udgs

Codice
Ripartizione **U26**

carrimerci.it

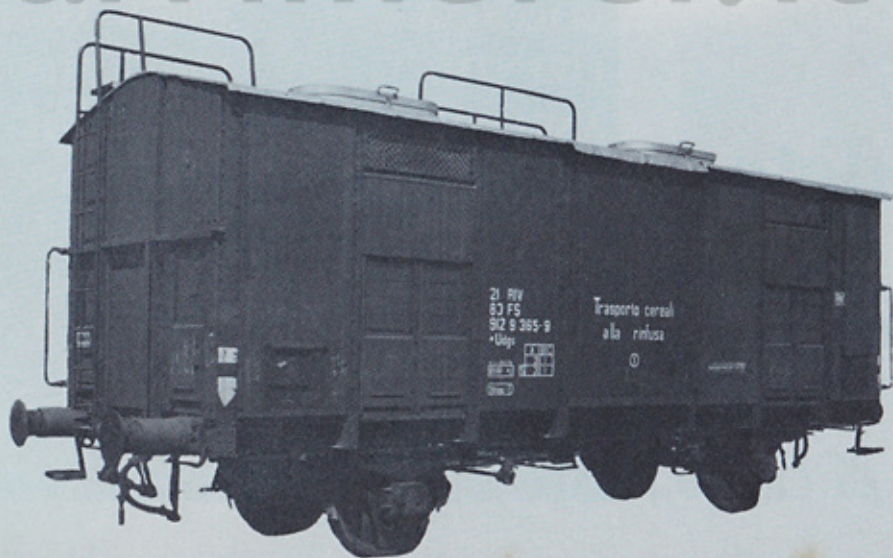

**Avete dei problemi
sulla tecnica
di
caricazione
delle
Vostre merci?

chiedete

l'intervento
del
"binomio di carico,"**

COMPARTIMENTO	CENTRALINO URBANO FS	TELEFONI INTERNI FS
TORINO	519714	2566-2122-2214
MILANO	2770	3285-2180-3317
VERONA	590444	3737-3533-3717
VENEZIA	26213	3434-3658-3273
TRIESTE	65881	490-485-346
GENOVA	4104	2460-3793-2124
BOLOGNA	370678	3384-3139
FIRENZE	2767	2165-2462-2117
ANCONA	22201	3216-3184-3145
ROMA	47301	6458-6547
NAPOLI	286200	4293-4445-4264-4160
BARI	216505	2367-2577-2313
REGGIO CALABRIA	99940	3365-3464
PALERMO	235500	3437-3668
CAGLIARI	659771	458-315

carrimercini